



ΕΛΛΗΝΙΚΗ ΔΗΜΟΚΡΑΤΙΑ  
ΥΠΟΥΡΓΕΙΟ ΠΟΛΙΤΙΣΜΟΥ  
ΠΑΙΔΕΙΑΣ ΚΑΙ ΘΡΗΣΚΕΥΜΑΤΩΝ  
ΤΑΜΕΙΟ ΑΡΧΑΙΟΛΟΓΙΚΩΝ ΠΟΡΩΝ ΚΑΙ  
ΑΠΑΛΛΟΤΡΙΩΣΕΩΝ

Αθήνα, 29 Απριλίου 2015

Αριθ. Πρωτ.: ΔΙΟΙΚ/Β/4120

Δ/ΝΣΗ ΔΙΟΙΚΗΤΙΚΟΥ  
ΤΜΗΜΑ ΛΟΓΙΣΤΗΡΙΟΥ  
Ταχ. Δ/ση : Ελευθ. Βενιζέλου 57  
Ταχ. Κώδ : 105 64 Αθήνα  
Πληροφορίες: κα Ζ. Ζωγράφου  
Τηλέφωνο : 210-3722500

Ηλεκτρονικός Διαγωνισμός για την προμήθεια  
κουτιών συσκευασίας και χάρτινων και πλαστικών  
τσαντών για ανάγκες Πωλητηρίων ΤΑΠΑ

**ΑΝΑΘΕΤΟΥΣΑ ΑΡΧΗ:**  
ΤΑΜΕΙΟ ΑΡΧΑΙΟΛΟΓΙΚΩΝ ΠΟΡΩΝ  
ΚΑΙ ΑΠΑΛΛΟΤΡΙΩΣΕΩΝ (ΤΑΠΑ)

**ΕΙΔΟΣ:**  
Κουτιά Συσκευασίας και Χάρτινες και Πλαστικές  
Τσάντες

**ΚΩΔΙΚΟΣ CPV:**  
18937100-7, 44617000-8, 44617100-9

**ΠΡΟΫΠΟΛΟΓΙΣΜΟΣ:**  
120.000€

**ΧΡΗΜΑΤΟΔΟΤΗΣΗ:**  
Προϋπολογισμός ΤΑΠΑ

ΤΕΧΝΙΚΕΣ ΠΡΟΔΙΑΓΡΑΦΕΣ (ΝΑΙ – ΟΧΙ)	ΚΡΙΤΗΡΙΟ ΚΑΤΑΚΥΡΩΣΗΣ	ΗΜΕΡΟΜΗΝΙΑ ΔΗΜΟΣΙΕΥΣΗΣ ΣΤΟ ΦΕΚ	ΗΜΕΡΟΜΗΝΙΑ ΔΗΜΟΣΙΕΥΣΗΣ ΣΤΟΝ ΗΜΕΡΗΣΙΟ ΤΥΠΟ
ΝΑΙ	Η ΧΑΜΗΛΟΤΕΡΗ ΠΡΟΣΦΟΡΑ	29/5/2015	29/5/2015

**ΤΟ ΤΑΜΕΙΟ ΑΡΧΑΙΟΛΟΓΙΚΩΝ ΠΟΡΩΝ ΚΑΙ ΑΠΑΛΛΟΤΡΙΩΣΕΩΝ**

Έχοντας υπόψη:

1. Τις διατάξεις:

1.1 Του Ν. 4270/2014 (ΦΕΚ 143/Α'/28-6-2014) «Αρχές δημοσιονομικής διαχείρισης και εποπτείας (ενσωμάτωση της Οδηγίας 2011/85/ΕΕ) - δημόσιο λογιστικό και άλλες διατάξεις.», όπως ισχύει.

1.2 Του Ν. 2859/2000 (ΦΕΚ 248 τ. Α'/07/11.2000) «Κύρωση Κώδικα Φ.Π.Α.», όπως ισχύει.

1.3 Το Ν. 3548/2007 (ΦΕΚ 68 τ. Α' /20.03.2007) «καταχώριση δημοσιεύσεων των φορέων του Δημοσίου στο νομαρχιακό και τοπικό Τύπο και άλλες διατάξεις», όπως ισχύει.

1.4 Του Ν. 3861/2010 (ΦΕΚ 112 τ. Α/ 13.07.2010) 'Ενίσχυση της διαφάνειας με την υποχρεωτική ανάρτηση νόμων και πράξεων των κυβερνητικών, διοικητικών και αυτοδιοικητικών οργάνων στο διαδίκτυο «Πρόγραμμα Διαύγεια» και άλλες διατάξεις

1.5 Του Ν. 3886/2010 (ΦΕΚ 173 τ. Α'/30.09.2010) Άρθρου 6 «Δικαστική προστασία κατά τη σύναψη δημοσίων συμβάσεων – Εναρμόνιση της ελληνικής νομοθεσίας με την Οδηγία 89/665/ΕΟΚ του Συμβουλίου της 21ης Ιουνίου 1989 (L 395) και την Οδηγία 92/13/ΕΟΚ του Συμβουλίου της 25ης Φεβρουαρίου 1992 (L 76), όπως τροποποιήθηκαν με την Οδηγία 2007/66/ΕΚ του Ευρωπαϊκού Κοινοβουλίου και του Συμβουλίου της 11ης Δεκεμβρίου 2007 (L 335)».

1.6 Του Ν. 4013/2011 (ΦΕΚ 204 τ. Α/ 15.09.2011) «Σύσταση ενιαίας Ανεξάρτητης Αρχής Δημοσίων Συμβάσεων και Κεντρικού Ηλεκτρονικού Μητρώου Δημοσίων Συμβάσεων και άλλες διατάξεις».

1.7 Του Ν. 4024/2011 (ΦΕΚ 226 τ.Α'/27.10.2011) άρθρο 26 «Συνταξιοδοτικές ρυθμίσεις, ενιαίο Μισθολόγιο – Βαθμολόγιο, εργασιακή εφεδρεία και άλλες διατάξεις του μεσοπρόθεσμου πλαισίου δημοσιονομικής στρατηγικής 2012 – 2015».

1.8 Του Ν. 4155/2013 (ΦΕΚ 120 τ. Α' / 29.5.2013) «Εθνικό Σύστημα Ηλεκτρονικών Δημόσιων Συμβάσεων και άλλες Διατάξεις», όπως τροποποιήθηκε με την παρ. 4β του άρθρου 9 του Ν. 4205/2013 (ΦΕΚ 242 τ. Α/06.11.2013) «Ηλεκτρονική επιτήρηση υπόδικων, κατάδικων και κρατούμενων σε άδεια και άλλες διατάξεις» και με την υποπαράγραφο 20 ΣΤ του Ν.4254/14 (ΦΕΚ 85 τ. Α/ 07-04-2014).

1.9 Του Ν. 4281/2014 (ΦΕΚ 160/Α'/8-8-2014) «Μέτρα στήριξης και ανάπτυξης της ελληνικής οικονομίας, οργανωτικά θέματα Υπουργείου Οικονομικών και άλλες διατάξεις.»

1.10 Του Π.Δ. 118/2007 (ΦΕΚ 150 τ. Α'/10.07.2007) «Κανονισμός Προμηθειών Δημοσίου (Κ.Π.Δ.)», όπως ισχύει

1.11 Του Ν.736/1977 (ΦΕΚ 316/Α'/1977) «Περί Οργανισμού Ταμείου Αρχαιολογικών Πόρων και Απαλλοτριώσεων».

1.12 Του Ν. 3028/2002 (ΦΕΚ 153/Α'/2002) «Προστασία Αρχαιοτήτων-Πολιτιστικής Κληρονομιάς»

## **2. Τις αποφάσεις:**

2.1 Την υπ' αριθμ. Π1/2390/16.10.2013 Υπουργικής Απόφασης (ΦΕΚ 2677 τ. Β'/21.10.2013) «Τεχνικές λεπτομέρειες και διαδικασίες λειτουργίας του Εθνικού Συστήματος Ηλεκτρονικών Δημόσιων Συμβάσεων Ε.Σ.Η.ΔΗ.Σ).

2.2 Την υπ' αριθμ. 4/17.2.2014 Απόφαση ΔΣ/ΤΑΠΑ με την οποία εγκρίθηκε πίστωση 120.000€ για την διενέργεια Δημόσιου Διαγωνισμού για την προμήθεια κουτιών συσκευασίας και χάρτινων και πλαστικών τσαντών για κάλυψη αναγκών Πωλητηρίων ΤΑΠΑ.

2.3 Την υπ' αριθμ. 18/31.7.2014 Απόφαση ΔΣ/ΤΑΠΑ με την οποία αποφασίστηκε η επανάληψη του διενεργηθέντος Δημόσιου Μειοδοτικού Διαγωνισμού για την προμήθεια κουτιών συσκευασίας και χάρτινων και πλαστικών τσαντών για κάλυψη αναγκών Πωλητηρίων ΤΑΠΑ.

2.4 Την υπ' αριθμ. ΤΑΠΑ/ΔΙΟΙΚ/Β/1571/12.2.2015 (ΑΔΑ:ΩΚΘΗ469ΗΔΞ-ΤΣΔ) απόφαση δέσμευσης πίστωσης

## ΠΡΟΚΗΡΥΣΣΟΥΜΕ

**Α) Ηλεκτρονικό Ανοιχτό Διαγωνισμό, με κριτήριο κατακύρωσης την χαμηλότερη τιμή προσφοράς** για την προμήθεια κουτιών συσκευασίας και χάρτινων και πλαστικών τσαντών για κάλυψη αναγκών Πωλητηρίων ΤΑΠΑ στους τύπους (κωδικούς) που αναφέρονται στο Παράρτημα Α της παρούσας, το οποίο αποτελεί αναπόσπαστο μέρος αυτής.

**Β)** Ο διαγωνισμός θα πραγματοποιηθεί με τη χρήση της πλατφόρμας του Εθνικού Συστήματος Ηλεκτρονικών Δημοσίων Συμβάσεων (ΕΣΗΔΗΣ) μέσω της διαδικτυακής πύλης [www.promitheus.gov.gr](http://www.promitheus.gov.gr) του συστήματος, ύστερα από κανονική προθεσμία **τριάντα (30) ημερών**, από την ημερομηνία της δημοσίευσης περίληψης της διακήρυξης αυτής στο Τεύχος Διακηρύξεων Δημοσίων Συμβάσεων της Εφημερίδας της Κυβερνήσεως, ήτοι στις 29 Μαΐου 2015, ημέρα Παρασκευή.

Περίληψη της διακήρυξης θα δημοσιοποιηθεί σε δύο τουλάχιστον ημερήσιες οικονομικές εφημερίδες ευρείας κυκλοφορίας.

### Γ) Τόπος - Χρόνος διενέργειας διαγωνισμού

ΔΙΚΤΥΑΚΟΣ ΤΟΠΟΣ ΥΠΟΒΟΛΗΣ ΠΡΟΣΦΟΡΑΣ	ΗΜΕΡΟΜΗΝΙΑ ΕΝΑΡΞΗΣ ΥΠΟΒΟΛΗΣ ΠΡΟΣΦΟΡΩΝ	ΚΑΤΑΛΗΚΤΙΚΗ ΗΜΕΡΟΜΗΝΙΑ ΥΠΟΒΟΛΗΣ ΠΡΟΣΦΟΡΩΝ
Διαδικτυακή πύλη <a href="http://www.promitheus.gov.gr">www.promitheus.gov.gr</a> του Ε.Σ.Η.ΔΗ.Σ.	23/6/2015	29/6/2015

Μετά την παρέλευση της καταληκτικής ημερομηνίας και ώρας, δεν υπάρχει η δυνατότητα υποβολής προσφοράς στο Σύστημα.

Ο χρόνος υποβολής της προσφοράς και οποιαδήποτε ηλεκτρονική επικοινωνία μέσω του συστήματος βεβαιώνεται αυτόματα από το σύστημα με υπηρεσίες χρονοσήμανσης σύμφωνα με τα οριζόμενα στην παρ.3 του άρθρου 6 του Ν.4155/13 και το άρθρο 6 της ΥΑ Π1-2390/2013 «Τεχνικές λεπτομέρειες και διαδικασίες λειτουργίας του Εθνικού Συστήματος Ηλεκτρονικών Δημοσίων Συμβάσεων (Ε.Σ.Η.ΔΗ.Σ.)».

Η αποσφράγιση των προσφορών γίνεται όπως περιγράφεται στο Παράρτημα Β'.

**Δ)** Δικαίωμα συμμετοχής στο διαγωνισμό έχουν όσοι δραστηριοποιούνται νόμιμα στο αντικείμενο της παρούσας και ειδικότερα :

- Όλα τα φυσικά ή νομικά πρόσωπα, ημεδαπά ή αλλοδαπά

- Ενώσεις/κοινοπραξίες οικονομικών φορέων, της ημεδαπής ή αλλοδαπής, που υποβάλλουν κοινή προσφορά
- Συνεταιρισμοί

Οι ενώσεις και οι κοινοπραξίες δεν υποχρεούνται να λαμβάνουν ορισμένη νομική μορφή προκειμένου να υποβάλλουν προσφορά. Η επιλεγείσα ένωση ή κοινοπραξία υποχρεούται να πράξει τούτο εάν κατακυρωθεί σε αυτή η σύμβαση, εφόσον η λήψη ορισμένης νομικής μορφής είναι αναγκαία για την ορθή εκτέλεση της σύμβασης.

**Στο διαγωνισμό δεν γίνονται δεκτοί και αποκλείονται της συμμετοχής :**

- Όσοι δεν ασκούν το επάγγελμα όπως ορίζεται παραπάνω.
- Όσα φυσικά ή νομικά πρόσωπα, κατά την ημερομηνία υποβολής της προσφοράς δεν πληρούν όλες τις προϋποθέσεις και δεν καλύπτουν τα κριτήρια επιλογής της παρούσας.
- Όσοι αποκλείστηκαν τελεσίδικα, κατά την ημερομηνία υποβολής της προσφοράς από κάποια άλλη Δημόσια Υπηρεσία ή Ν.Π.Δ.Δ. γιατί δεν εκπλήρωσαν τις συμβατικές τους υποχρεώσεις.
- Όσοι αποκλείστηκαν, κατά την ημερομηνία υποβολής της προσφοράς, από διαγωνισμούς για προμήθειες του Δημοσίου με αμετάκλητη απόφαση του Υπ. Ανάπτυξης, Γενική Γραμματεία Εμπορίου (πρώην Υπ. Εμπορίου).
- Όσα φυσικά ή νομικά πρόσωπα του εξωτερικού έχουν υποστεί αντίστοιχες με τις παραπάνω κυρώσεις.
- Όσα φυσικά ή νομικά πρόσωπα δεν είναι εγκατεστημένα σε κράτη- μέλη της Ευρωπαϊκής Ένωσης ή του ΕΟΧ ή δεν δικαιούνται να συμμετέχουν στο διαγωνισμό εξαιτίας της νομοθεσίας τρίτων χωρών, στις οποίες είναι εγκατεστημένα, που δεν έχουν κυρώσει τη Συμφωνία περί Δημοσίων Συμβάσεων του Παγκόσμιου Οργανισμού Εμπορίου.
- Τα παραπάνω ισχύουν και για οποιοδήποτε από τα μέλη της ένωσης.

**Ε)** Για τη συμμετοχή στο διαγωνισμό οι ενδιαφερόμενοι οικονομικοί φορείς (Προμηθευτές) απαιτείται να διαθέτουν ψηφιακή υπογραφή, χορηγούμενη από πιστοποιημένη αρχή και να εγγραφούν στο ηλεκτρονικό σύστημα (Ε.Σ.Η.ΔΗ.Σ. – Διαδικτυακή πύλη [www.promitheus.gov.gr](http://www.promitheus.gov.gr)) ακολουθώντας την παρακάτω διαδικασία εγγραφής:

**Ε.1.** Οι οικονομικοί φορείς - χρήστες αιτούνται, μέσω της ιστοσελίδας συστήματος και από τον σύνδεσμο «Εγγραφείτε ως οικονομικός φορέας», την εγγραφή τους σε αυτό (παρέχοντας τις απαραίτητες πληροφορίες και αποδεχόμενοι τους όρους χρήσης του) ταυτοποιούμενοι ως εξής:

- Όσοι από τους ανωτέρω διαθέτουν ελληνικό Αριθμό Φορολογικού Μητρώου (ΑΦΜ) ταυτοποιούνται με χρήση των διαπιστευτηρίων (όνομα χρήστη και κωδικό πρόσβασης) που αυτοί κατέχουν από το σύστημα TAXISNet της Γενικής Γραμματείας Πληροφοριακών Συστημάτων. Εφόσον γίνει η ταυτοποίηση, εγκρίνεται η εγγραφή του χρήστη από το Τμήμα Προγραμματισμού και Στοιχείων της Διεύθυνσης Πολιτικής Προμηθειών της Γενικής Διεύθυνσης Κρατικών Προμηθειών.
- Οι οικονομικοί φορείς - χρήστες των κρατών μελών της Ευρωπαϊκής Ένωσης οι οποίοι δεν διαθέτουν ελληνικό Αριθμό Φορολογικού Μητρώου (ΑΦΜ) αιτούνται την εγγραφή τους συμπληρώνοντας τον αριθμό ταυτότητας (VAT Identification Number) και

ταυτοποιούνται με χρήση των διαπιστευτηρίων που κατέχουν από το αντίστοιχο σύστημα. Εφόσον γίνει η ταυτοποίηση, εγκρίνεται η εγγραφή του χρήστη από το Τμήμα Προγραμματισμού και Στοιχείων της Διεύθυνσης Πολιτικής Προμηθειών της Γενικής Διεύθυνσης Κρατικών Προμηθειών.

- Οι οικονομικοί φορείς – χρήστες τρίτων χωρών αιτούνται την εγγραφή τους και ταυτοποιούνται από τη ΓΓΕ αποστέλλοντας:

- είτε υπεύθυνη δήλωση ψηφιακά υπογεγραμμένη με επίσημη μετάφραση στην ελληνική.
- είτε ένορκη βεβαίωση ή πιστοποιητικό σε μορφή αρχείου .pdf με επίσημη μετάφραση στην ελληνική,

στα οποία να δηλώνεται/ αποδεικνύεται η εγγραφή του σε επαγγελματικό ή εμπορικό μητρώο, όπως αυτά προσδιορίζονται στα πδ 118/2007 και 60/2007, και σύμφωνα με τους προβλεπόμενους όρους στο κράτος μέλος εγκατάστασης του οικονομικού φορέα, προσκομιζόμενα εντός τριών (3) εργάσιμων ημερών και σε έντυπη μορφή (πρωτότυπο ή ακριβές αντίγραφο) στην αρμόδια υπηρεσία.

Το αίτημα εγγραφής υποβάλλεται από όλους τους υποψήφιους χρήστες ηλεκτρονικά μέσω του Συστήματος.

**Ε.2.** Ο υποψήφιος χρήστης ενημερώνεται από το Σύστημα ή μέσω ηλεκτρονικού ταχυδρομείου σχετικά με την εξέλιξη του αιτήματος εγγραφής του. Εφόσον το αίτημα εγγραφής εγκριθεί, ο υποψήφιος χρήστης λαμβάνει σύνδεσμο ενεργοποίησης λογαριασμού ως πιστοποιημένος χρήστης και προβαίνει στην ενεργοποίηση του λογαριασμού του.

### **ΣΤ) Χρηματοδότηση Διαγωνισμού:**

Ο συνολικός προϋπολογισμός ανέρχεται **στις εκατόν είκοσι χιλιάδες ευρώ**, συμπεριλαμβανομένου Φ.Π.Α, (**120.000,00 €**), σύμφωνα με την παρούσα διακήρυξη και η δαπάνη της προμήθειας θα βαρύνει τον Προϋπολογισμό του Ταμείου Αρχαιολογικών Πόρων και Απαλλοτριώσεων (ΤΑΠΑ), με βάση την αντίστοιχη Απόφαση δέσμευσης πίστωσης (σχετ. 2.4) του διατακτικού της παρούσας.

**Ζ.** Κατά τα λοιπά ο διαγωνισμός θα διενεργηθεί σύμφωνα με τις διατάξεις της παρούσας διακήρυξης και των παρακάτω παραρτημάτων που επισυνάπτονται σε αυτή και αποτελούν αναπόσπαστο μέρος της:

Στοιχεία των υπό προμήθεια κουτιών συσκευασίας και χάρτινων και πλαστικών τσαντών	Παράρτημα Α
Γενικοί Όροι	Παράρτημα Β
Τεχνικές Προδιαγραφές	Παράρτημα Γ
Υποδείγματα Εγγυητικών Επιστολών	Παραρτήματα Δ, Ε
Υπόδειγμα Εντύπου Οικονομικής Προσφοράς	Παράρτημα ΣΤ

Υπόδειγμα Σχεδίου Σύμβασης	Παράρτημα Ζ
Υπόδειγμα Υπεύθυνης Δήλωσης	Παράρτημα Η

Σε περίπτωση που ζητηθούν από τους ενδιαφερόμενους προμηθευτές συμπληρωματικές πληροφορίες, σχετικές με τα έγγραφα του διαγωνισμού μέχρι και οχτώ (8) ημέρες προ της εκπνοής της προθεσμίας άσκησης της ένστασης του άρθρου 15 παρ. 2. περ. α του Π.Δ. 118/07, αυτές παρέχονται το αργότερο τρεις (3) ημέρες προ της εκπνοής της ως άνω προθεσμίας.

Σε κάθε άλλη περίπτωση που ζητούνται από τους ενδιαφερόμενους προμηθευτές, οι ως άνω συμπληρωματικές πληροφορίες, αυτές δίνονται το αργότερο εντός έξι (6) ημερών πριν από την ημερομηνία υποβολής των προσφορών, εφόσον έχουν ζητηθεί εμπρόθεσμα, ήτοι μέχρι την ημερομηνία εκπνοής της προθεσμίας άσκησης της ένστασης του άρθρου 15 παρ. 2 περ. α του ΠΔ 118/07, χωρίς ο προσφέρων να έχει δικαίωμα άσκησης της εν λόγω ένστασης.

Τα ανωτέρω αιτήματα υποβάλλονται ηλεκτρονικά στο δικτυακό τόπο του συγκεκριμένου διαγωνισμού μέσω της Διαδικτυακής Πύλης [www.promitheus.gov.gr](http://www.promitheus.gov.gr), του Ε.Σ.Η.Δ.Η.Σ και φέρουν ψηφιακή υπογραφή.

Αιτήματα παροχής διευκρινήσεων και συμπληρωματικών πληροφοριών υποβάλλονται από εγγεγραμμένους Προμηθευτές εντός των ανωτέρω προθεσμιών, σε διαφορετική περίπτωση δεν εξετάζονται.

**Η.** Η προκήρυξη του διαγωνισμού θα αναρτηθεί στην ιστοσελίδα του ΤΑΠΑ ([www.tap.gr](http://www.tap.gr)) και στην διαδικτυακή πύλη [www.promitheus.gov.gr](http://www.promitheus.gov.gr) του Ε.Σ.Η.Δ.Η.Σ.

**Η ΠΡΟΕΔΡΟΣ ΔΣ/ΤΑΠΑ  
ΑΣΠΑΣΙΑ ΛΟΥΒΗ - ΚΙΖΗ**

**ΠΑΡΑΡΤΗΜΑ Α΄**

**ΣΤΟΙΧΕΙΑ ΥΠΟ ΠΡΟΜΗΘΕΙΑ ΚΟΥΤΙΩΝ ΣΥΣΚΕΥΑΣΙΑΣ ΚΑΙ  
ΧΑΡΤΙΝΩΝ ΚΑΙ ΠΛΑΣΤΙΚΩΝ ΤΣΑΝΤΩΝ**

<b>ΠΕΡΙΓΡΑΦΗ ΤΩΝ ΕΙΔΩΝ</b>	Ως αναλυτική κατάσταση κατωτέρω
<b>ΚΩΔΙΚΟΣ ΑΡΙΘΜΟΣ ΕΙΔΟΥΣ CPV</b>	18937100-7, 44617000-8, 44617100-9
<b>ΠΟΣΟΤΗΤΑ ΚΑΙ ΜΟΝΑΔΑ</b>	Ως αναλυτική κατάσταση κατωτέρω
<b>ΥΠΗΡΕΣΙΑ ΓΙΑ ΤΗΝ ΟΠΟΙΑ ΠΡΟΟΡΙΖΟΝΤΑΙ ΤΑ ΕΙΔΗ</b>	<b>ΤΑΜΕΙΟ ΑΡΧΑΙΟΛΟΓΙΚΩΝ ΠΟΡΩΝ ΚΑΙ ΑΠΑΛΛΟΤΡΙΩΣΕΩΝ (ΤΑΠΑ)</b>
<b>ΕΙΔΟΣ ΣΥΜΒΑΣΗΣ</b>	<b>ΠΡΟΜΗΘΕΙΑ</b>
<b>ΠΡΟΫΠΟΛΟΓΙΣΘΕΙΣΑ ΔΑΠΑΝΗ (ΣΕ ΕΥΡΩ) ΧΩΡΙΣ Φ.Π.Α.</b>	<b>97.561€</b>
<b>Φ.Π.Α.</b>	<b>22.439€</b>
<b>ΠΡΟΫΠΟΛΟΓΙΣΜΟΣ ΠΟΥ ΒΑΡΥΝΕΙ:</b>	<b>ΤΑΠΑ (2015)</b>
<b>ΧΡΟΝΟΣ ΠΑΡΑΔΟΣΗΣ</b>	<b>ΕΚΑΤΟΝ ΕΙΚΟΣΙ (120) ΗΜΕΡΟΛΟΓΙΑΚΕΣ ΗΜΕΡΕΣ</b>
<b>ΧΡΟΝΟΣ ΠΑΡΑΛΑΒΗΣ</b>	<b>15 ΗΜΕΡΕΣ ΑΠΟ ΠΑΡΑΔΟΣΕΩΣ</b>
<b>ΣΥΝΟΛΟ ΚΡΑΤΗΣΕΩΝ (ΕΠΙ%) στην καθαρή αξία προ Φ.Π.Α.</b>	<b>Ε.Α.Α.ΔΗ.ΣΥ. 0,10%</b> - τέλος χαρτοσήμου 3% επί κράτησης Ε.Α.ΔΗ.ΣΥ. - εισφορά υπέρ ΟΓΑ 20% επί χαρτοσήμου
<b>ΕΛΑΧΙΣΤΗ ΠΟΣΟΤΗΤΑ ΤΜΗΜΑΤΙΚΗΣ ΠΑΡΑΔΟΣΗΣ</b>	<b>1/3 της προμήθειας που θα ανατεθεί</b>
<b>ΦΟΡΟΣ:</b>	Στο 100% της αξίας της προμήθειας χωρίς Φ.Π.Α. θα γίνει παρακράτηση φόρου 4%

**ΑΝΑΛΥΤΙΚΗ ΚΑΤΑΣΤΑΣΗ  
ΤΩΝ ΥΠΟ ΠΡΟΜΗΘΕΙΑ ΚΟΥΤΙΩΝ ΚΑΙ ΤΣΑΝΤΩΝ**

<b>A/ A</b>	<b>ΕΙΔΟΣ</b>	<b>ΔΙΑΣΤΑΣΕΙΣ (σε εκατοστά)</b>	<b>ΤΕΜΑΧΙΑ</b>	<b>ΠΑΡΑΤΗΡΗΣΕΙΣ</b>
<b>ΚΩΔ. 100</b>				
<b>1</b>	Χάρτινες Τσάντες	πλάτος 15 x πιέτα 7 x ύψος 15	9.000	
<b>2</b>	» »	πλάτος 24 x πιέτα 11 x ύψος 29	10.000	
<b>3</b>	» »	πλάτος 30 x πιέτα 15 x ύψος 36	7.000	
<b>4</b>	» »	πλάτος 38 x πιέτα 15 x ύψος 45	5.000	
<b>5</b>	Χάρτινες Σακκούλες	πλάτος 9 x πιέτα 3 x ύψος 14 + καπάκι 4	4.000	
<b>6</b>	Χάρτινοι Φάκελοι	πλάτος 17 x ύψος 20 + καπάκι 2	12.000	
<b>ΚΩΔ. 200</b>				
<b>7</b>	Πλαστικές Τσάντες	πλάτος 70xύψος 60+πιέτα (10+10) πιέτα πλαϊνή	7.000	Πάχος 90 My
<b>8</b>	» »	πλάτος 40 x ύψος 60 + πιέτα (6+6) πιέτα πλαϊνή	10.000	Πάχος 80 My
<b>9</b>	» »	πλάτος 30 x ύψος 43 + πιέτα (5+5) πιέτα πάτου	18.000	Πάχος 80 My
<b>10</b>	» »	πλάτος 30 x ύψος 40 χωρίς πιέτα	22.000	Πάχος 40 My
<b>11</b>	» »	πλάτος 20 x ύψος 80 χωρίς πιέτα (χούφτα στο πλάι)	2.000	Πάχος 40 My
<b>ΚΩΔ. 300</b>				
<b>12</b>	Χάρτινα Κουτιά (μικρά)	Μήκος 16 x πλάτος 12 x ύψος 5	3.000	



13	» »	Μήκος 16 x πλάτος 12 x ύψος 12	3.000	
14	» »	Μήκος 23 x πλάτος 10 x ύψος 10	3.000	
15	» »	Μήκος 25 x πλάτος 16 x ύψος 10	2.000	
16	» »	Μήκος 12 x πλάτος 10 x ύψος 7	4.000	
17	» »	Μήκος 26 x πλάτος 26 x ύψος 10	1.500	
18	» »	Μήκος 30 x πλάτος 15 x ύψος 15	1.500	
19	» »	Μήκος 35 x πλάτος 11 x ύψος 11	1.500	
20	» »	Μήκος 20 x πλάτος 23 x ύψος 8	2.500	
21	» »	Μήκος 6,5 x πλάτος 6,5 x ύψος 6,5	3.000	
22	Χάρτινα Κουτιά Τοιχογραφιών	Μήκος 36 x πλάτος 14,5 x ύψος 4,5	100	
23	» »	Μήκος 38 x πλάτος 38 x ύψος 4,5	200	
24	» »	Μήκος 43 x πλάτος 26 x ύψος 4,5	200	
25	» »	Μήκος 26 x πλάτος 20 x ύψος 4	200	
26	» »	Μήκος 34 x πλάτος 26 x ύψος 4,5	200	
27	» »	Μήκος 26 x πλάτος 29 x ύψος 4,5	100	
28	» »	Μήκος 23 x πλάτος 23,5 x ύψος 4,5	100	
29	Χάρτινα Κουτιά Νομισμάτων	Μήκος 7 x πλάτος 7 x ύψος 2	2.000	
<b>ΚΩΔ. 400</b>				
30	Χαρτοκιβώτια	Μήκος 72 x πλάτος 45 x ύψος 35	1.000	
31	» »	Μήκος 10 x πλάτος 46 x ύψος 58	1.500	
32	» »	Μήκος 48 x πλάτος 25 x ύψος 25	1.000	
33	» »	Μήκος 44 x πλάτος 22 x ύψος 22	1.000	
34	» »	Μήκος 43 x πλάτος 31 x ύψος 10	1.000	

<b>35</b>	» »	Μήκος 32 x πλάτος 29 x ύψος 13	1.000	
<b>36</b>	» »	Μήκος 26 x πλάτος 90 x ύψος 25	350	
<b>37</b>	» »	Μήκος 14 x πλάτος 25 x ύψος 13	1.500	
<b>38</b>	» »	Μήκος 14 x πλάτος 42 x ύψος 14	1.500	
<b>39</b>	» »	Μήκος 32 x πλάτος 16 x ύψος 16	2.000	
<b>40</b>	» »	Μήκος 20 x πλάτος 41 x ύψος 54	500	
<b>41</b>	» »	Μήκος 25 x πλάτος 48 x ύψος 31	3.500	
<b>42</b>	» »	Μήκος 20 x πλάτος 44 x ύψος 22	2.000	

## ΠΑΡΑΡΤΗΜΑ Β΄

### ΓΕΝΙΚΟΙ ΟΡΟΙ ΑΝΟΙΧΤΟΥ ΗΛΕΚΤΡΟΝΙΚΟΥ ΔΙΑΓΩΝΙΣΜΟΥ

#### 1 ΚΑΤΑΡΤΙΣΗ ΚΑΙ ΥΠΟΒΟΛΗ ΠΡΟΣΦΟΡΩΝ

##### 1.1 Τρόπος υποβολής προσφορών

Οι προσφορές υποβάλλονται από τους οικονομικούς φορείς ηλεκτρονικά, μέσω της διαδικτυακής πύλης [www.promitheus.gov.gr](http://www.promitheus.gov.gr), του Ε.Σ.Η.ΔΗ.Σ. μέχρι την καταληκτική ημερομηνία και ώρα που ορίζει η παρούσα διακήρυξη, στην Ελληνική γλώσσα, σε ηλεκτρονικό φάκελο, σύμφωνα με τα αναφερόμενα στο Ν.4155/13 (ΦΕΚ/Α΄), στο άρθρο 11 της ΥΑ Π1/2390/2013 (ΦΕΚ 2677/Β΄) «Τεχνικές λεπτομέρειες και διαδικασίες λειτουργίας του Εθνικού Συστήματος Ηλεκτρονικών Δημοσίων Συμβάσεων (Ε.Σ.Η.ΔΗ.Σ.)», στο Ν. 4281/2014 και στο Π.Δ. 118/07.

##### 1.2 Περιεχόμενο προσφορών

Τα περιεχόμενα του ηλεκτρονικού φακέλου της προσφοράς ορίζονται ως εξής:

- (α) ένας (υπο)φάκελος\* με την ένδειξη «Δικαιολογητικά Συμμετοχής»
- (β) ένας (υπο)φάκελος\* με την ένδειξη «Τεχνική προσφορά»
- (γ) ένας (υπο)φάκελος\* με την ένδειξη «Οικονομική Προσφορά».

\*(υπο)φάκελος: κατηγορία επισυναπτόμενων αρχείων στο Σύστημα.

##### 1.2.1 Περιεχόμενα (υπο)φακέλου «Δικαιολογητικά συμμετοχής»

Στον (υπο)φάκελο με την ένδειξη «Δικαιολογητικά Συμμετοχής» υποβάλλονται η εγγύηση συμμετοχής, και όλα τα απαιτούμενα κατά το στάδιο υποβολής της προσφοράς δικαιολογητικά. Συγκεκριμένα, στον προαναφερόμενο (υπο)φάκελο περιλαμβάνονται:

##### 1.2.1.1 Δικαιολογητικά συμμετοχής

Οι προσφέροντες υποβάλουν ηλεκτρονικά μαζί με την προσφορά τους, εγκαίρως και προσηκόντως, επί ποινή αποκλεισμού, τα εξής δικαιολογητικά, σε μορφή αρχείου pdf, σύμφωνα με το Ν.4155/13(ΦΕΚ/Α΄) και το άρθρο 11 της ΥΑ Π1/2390/13 «Τεχνικές λεπτομέρειες και διαδικασίες λειτουργίας του Εθνικού Συστήματος Ηλεκτρονικών Δημοσίων Συμβάσεων (Ε.Σ.Η.ΔΗ.Σ.)», όπως αναλυτικά περιγράφονται κατωτέρω:

**1.2.1.1.1 Εγγύηση συμμετοχής** στο διαγωνισμό κατά το άρθρο 157 του Ν. 4281/2014 και την παράγραφο 1.2.3 του άρθρου 11 της ΥΑ Π1/2390/13. Η εγγυητική επιστολή συμμετοχής υποβάλλεται από τον προσφέροντα ηλεκτρονικά σε μορφή αρχείου pdf και **προσκομίζεται από αυτόν στην Αρμόδια Υπηρεσία Διεξαγωγής του Διαγωνισμού σε έντυπη μορφή (πρωτότυπο) εντός τριών (3) εργασίμων ημερών από την ηλεκτρονική υποβολή.**

**1.2.1.1.2 Υπεύθυνη δήλωση**, στην οποία αναγράφονται τα στοιχεία του παρόντος διαγωνισμού και στην οποία δηλώνεται ότι, μέχρι και την ημέρα υποβολής της προσφοράς τους, οι προσφέροντες δεν έχουν καταδικασθεί με αμετάκλητη απόφαση για κάποιο αδίκημα από τα αναφερόμενα στο άρθρο 6 του πδ 118/2007 , ήτοι:

i) συμμετοχή σε εγκληματική οργάνωση, όπως αυτή ορίζεται στο άρθρο 2 παράγραφος 1 της κοινής δράσης της 98/773/ΔΕΥ του Συμβουλίου (ΕΕ L 351 της 29.1.1998, σελ. 1),

ii) δωροδοκία, όπως αυτή ορίζεται αντίστοιχα στο άρθρο 3 της πράξης του Συμβουλίου της 26ης Μαΐου 1997 (ΕΕ C 195 της 25.6.1997, σελ. 1) και στο άρθρο 3 παράγραφος 1 της κοινής δράσης 98/742/ΚΕΠΠΑ του Συμβουλίου (ΕΕ L 358 της 31.12.1998, σελ. 2),

iii) απάτη, κατά την έννοια του άρθρου 1 της σύμβασης σχετικά με την προστασία των οικονομικών συμφερόντων των Ευρωπαϊκών Κοινοτήτων (ΕΕ C 316 της 27.11.1995, σελ. 48),

iv) νομιμοποίηση εσόδων από παράνομες δραστηριότητες, όπως ορίζεται στο άρθρο 1 της οδηγίας 91/308/ΕΟΚ του Συμβουλίου, της 10ης Ιουνίου 1991, για την πρόληψη χρησιμοποίησης του χρηματοπιστωτικού συστήματος για τη νομιμοποίηση εσόδων από παράνομες δραστηριότητες (ΕΕ L 166 της 28.6.1991, σελ. 77 Οδηγίας, η οποία τροποποιήθηκε από την Οδηγία 2001/97/ΕΚ του Ευρωπαϊκού Κοινοβουλίου και του Συμβουλίου, ΕΕ L 344 της 28.12.2001, σελ. 76) η οποία ενσωματώθηκε με το ν. 2331/1995 (Α' 173) και τροποποιήθηκε με το ν. 3424/2005 (Α' 305),

v) κάποιο από τα αδικήματα της υπεξαίρεσης, της απάτης, της εκβίασης, της πλαστογραφίας, της ψευδορκίας, της δωροδοκίας και της δόλιας χρεοκοπίας.

Η υπεύθυνη δήλωση υπογράφεται ψηφιακά από τον προσφέροντα και **δεν απαιτείται θεώρηση γνησίου υπογραφής**.

**1.2.1.1.3 Υπεύθυνη δήλωση**, στην οποία αναγράφονται τα στοιχεία του παρόντος διαγωνισμού και στην οποία δηλώνεται ότι, μέχρι και την ημέρα υποβολής της προσφοράς τους, οι προσφέροντες:

α. Δεν τελούν σε κάποια από τις αναφερόμενες στο αρ. 6 του πδ 118/2007 καταστάσεις, δηλ.: δεν τελούν σε πτώχευση, εκκαθάριση, παύση εργασιών, αναγκαστική διαχείριση ή πτωχευτικό συμβιβασμό, αναστολή εργασιών ή άλλη ανάλογη κατάσταση προβλεπόμενη από την κείμενη νομοθεσία και, επίσης, ότι δεν έχει κινηθεί σε βάρος τους διαδικασία κήρυξης στην κατάσταση αυτή.

- Τα αλλοδαπά φυσικά ή νομικά πρόσωπα δηλώνουν ότι δεν τελούν σε πτώχευση ή υπό άλλη ανάλογη κατάσταση καθώς και σε διαδικασία κήρυξης σε πτώχευση ή υπό άλλη ανάλογη διαδικασία.

β. Δεν έχουν διαπράξει σοβαρό επαγγελματικό παράπτωμα συναφές με το αντικείμενο του διαγωνισμού ή σε σχέση με την επαγγελματική τους ιδιότητα

γ. Είναι ενήμεροι ως προς τις υποχρεώσεις τους, που αφορούν τις εισφορές κοινωνικής ασφάλισης (κυρίας και επικουρικής), αναφέροντας όλους τους φορείς στους οποίους καταβάλουν εισφορές κυρίας και επικουρικής ασφάλισης, καθώς και ότι είναι ενήμεροι ως προς τις φορολογικές υποχρεώσεις τους.

δ. Δεν είναι ένοχοι σοβαρών ψευδών δηλώσεων κατά την παροχή των πληροφοριών που απαιτούνται κατ' εφαρμογή του πδ 118/2007 ή προγενέστερης διαδικασίας ανάθεσης δημοσίων συμβάσεων και ότι δεν έχουν αρνηθεί να παράσχουν τις πληροφορίες αυτές.

ε. Είναι εγγεγραμμένοι στο οικείο Επιμελητήριο, ορίζοντας ρητά την επωνυμία του Επιμελητηρίου και το αντικείμενο των δραστηριοτήτων που ασκούν (ρητά κατονομαζόμενες), προκειμένου για νομικά πρόσωπα ή το ειδικό επάγγελμά τους, προκειμένου για φυσικά πρόσωπα, με το οποίο είναι εγγεγραμμένοι στο Επιμελητήριο, όπως προσδιορίζεται στα πδ 118/2007 και 60/2007, και σύμφωνα με τους προβλεπόμενους όρους στο κράτος μέλος εγκατάστασης του οικονομικού φορέα,

Τα αλλοδαπά φυσικά ή νομικά πρόσωπα, δηλώνουν ότι είναι εγγεγραμμένα στα μητρώα του οικείου Επιμελητηρίου της χώρας εγκατάστασης τους ή σε ισοδύναμες επαγγελματικές οργανώσεις, ομοίως της χώρας εγκατάστασής τους, ορίζοντας ρητά την επωνυμία του Επιμελητηρίου ή των επαγγελματικών οργανώσεων αντίστοιχα, καθώς και το αντικείμενο των δραστηριοτήτων που ασκούν, προκειμένου για νομικά πρόσωπα ή το ειδικό επάγγελμά τους, προκειμένου για φυσικά πρόσωπα.

στ. Δεν τελούν σε αποκλεισμό από διαγωνισμούς με βάση αμετάκλητη απόφαση του Υπουργού Ανάπτυξης, κατά τα άρθρα 18, 34 και 39 του Π.Δ. 118/07 κατά την ημερομηνία υποβολής της προσφοράς.

ζ. Πληρούν τα κριτήρια ποιοτικής επιλογής της παρούσας, ως προς την τεχνική και χρηματοοικονομική επάρκεια

η. Είναι σε θέση να προσκομίσουν εφόσον τους ζητηθεί και χωρίς καθυστέρηση να παράσχουν κάθε δικαιολογητικό και έγγραφο που αποδεικνύει τις πληροφορίες και δηλώσεις που περιλαμβάνεται στη δήλωσή τους

θ. Δηλώνουν και δεσμεύονται ότι αποδέχονται τους όρους του διαγωνισμού και ότι όσα δικαιολογητικά υποβάλλουν στον διαγωνισμό σε φωτοαντίγραφα αποτελούν ακριβή αντίγραφα των πρωτοτύπων εγγράφων

ι. Αναλαμβάνουν την υποχρέωση για την έγκαιρη και προσήκουσα ηλεκτρονική υποβολή/έντυπη προσκόμιση όπου απαιτείται των δικαιολογητικών κατακύρωσης που ζητούνται με το άρθρο 4.1 της παρούσας.

**Σε περίπτωση που ο προσφέρων είναι νομικό πρόσωπο, η παρούσα υπεύθυνη δήλωση υποβάλλεται από τον νόμιμο εκπρόσωπό του. Ειδικότερα :**

- Σε περίπτωση που ο προσφέρων είναι νομικό πρόσωπο, την υπεύθυνη δήλωση υποβάλλουν:

α) οι Διαχειριστές, όταν το νομικό πρόσωπο είναι Ο.Ε, Ε.Ε ή Ε.Π.Ε.,

β) ο Πρόεδρος του Δ.Σ. και ο Διευθύνων Σύμβουλος, όταν το νομικό πρόσωπο είναι Α.Ε., και

γ) σε κάθε άλλη περίπτωση νομικού προσώπου, οι νόμιμοι εκπρόσωποί του.

- Όταν ο προσφέρων είναι συνεταιρισμός η ως άνω υπεύθυνη δήλωση υποβάλλεται από τον Πρόεδρο του συνεταιρισμού.

**Η υπεύθυνη δήλωση υπογράφεται ψηφιακά από τον προσφέροντα και δεν απαιτείται θεώρηση γνησίου υπογραφής.**

**1.2.1.1.4** Παραστατικό εκπροσώπησης, κατ' άρθρο 6 παρ. 1 γ του πδ 118/2007, εφόσον η προσφορά υποβάλλεται διά αντιπροσώπου.

**1.2.1.1.5** Οι προσφέροντες υποβάλουν με την προσφορά τους, **δήλωση**, κατ' άρθρο 18 παρ. 1 του πδ 118/2007, που φέρει ψηφιακή υπογραφή στην οποία αναφέρεται η χώρα καταγωγής του τελικού προϊόντος που προσφέρουν.

**1.2.1.1.6 Τα νομιμοποιητικά έγγραφα** κάθε συμμετέχοντος ημεδαπού ή αλλοδαπού νομικού προσώπου, όπως το ισχύον καταστατικό κατά περίπτωση Φ.Ε.Κ., ή επικυρωμένο αντίγραφο ή απόσπασμα του καταστατικού. Στοιχεία και έγγραφα από τα οποία πρέπει να προκύπτουν, ο Πρόεδρος και ο Διευθύνων Σύμβουλος ΑΕ, τα υπόλοιπα πρόσωπα που έχουν δικαίωμα να δεσμεύουν με την υπογραφή τους, το νομικό πρόσωπο και τα έγγραφα της νομιμοποίησης αυτών, αν αυτό δεν προκύπτει ευθέως από το καταστατικό αναλόγως με τη νομική μορφή των εταιρειών ή κάθε άλλου νομικού προσώπου.

**1.2.1.1.7 Περιγραφή του τεχνικού εξοπλισμού της επιχείρησης και των μέτρων που λαμβάνει** ο προμηθευτής για την εξασφάλιση της ποιότητας.

**1.2.1.1.8** Αν ο προσφέρων επικαλείται τις τεχνικές ή επαγγελματικές δυνατότητες άλλων φορέων θα πρέπει να προσκομίσει δηλώσεις των φορέων αυτών με το ως άνω περιεχόμενο. Εάν οι δηλώσεις φέρουν ψηφιακή υπογραφή, δεν απαιτείται θεώρηση γνησίου υπογραφής του υπογράφοντος. Τις δηλώσεις αυτές ο υποψήφιος υποβάλλει ηλεκτρονικά σε μορφή αρχείου pdf. και οφείλει να τις προσκομίσει και σε έντυπη μορφή εντός τριών ημερών από την ηλεκτρονική υποβολή τους προς την αναθέτουσα αρχή.

**Σε περίπτωση που υποβάλλεται προσφορά από προμηθευτή που δεν είναι ο ίδιος κατασκευαστής του τελικού προϊόντος**, τα δικαιολογητικά της προηγούμενης παραγράφου (1.2.1.1.7.) αφορούν τον κατασκευαστή του τελικού προϊόντος και προσκομίζονται από τον προσφέροντα.

**Οι ενώσεις και οι κοινοπραξίες προμηθευτών** που υποβάλλουν κοινή προσφορά, μαζί με την προσφορά, υποβάλλουν τα παραπάνω κατά περίπτωση δικαιολογητικά για κάθε προμηθευτή που συμμετέχει στην ένωση ή κοινοπραξία.

**Οι υπεύθυνες δηλώσεις, τα στοιχεία και δικαιολογητικά για τη συμμετοχή του προσφέροντος στη διαγωνιστική διαδικασία** υποβάλλονται από αυτόν ηλεκτρονικά σε μορφή αρχείου τύπου pdf και προσκομίζονται κατά περίπτωση από αυτόν εντός τριών (3) εργάσιμων ημερών από την ηλεκτρονική υποβολή, πλην των ΦΕΚ και των εγγράφων που φέρουν ψηφιακή υπογραφή.

**Όταν υπογράφονται από τον ίδιο φέρουν ψηφιακή υπογραφή και δεν απαιτείται σχετική θεώρηση.**

**Επισημαίνεται ότι τα ανωτέρω δικαιολογητικά ή τα άλλα στοιχεία του φακέλου «δικαιολογητικά συμμετοχής-τεχνική προσφορά» που έχουν υποβληθεί με την ηλεκτρονική προσφορά και απαιτούνται να προσκομισθούν στην αναθέτουσα αρχή εντός της ανωτέρω αναφερόμενης προθεσμίας είναι τα δικαιολογητικά και στοιχεία που δεν έχουν εκδοθεί-συνταχθεί από τον ίδιο τον οικονομικό φορέα και κατά συνέπεια δεν φέρουν την ψηφιακή του υπογραφή. Ως τέτοια στοιχεία ενδεικτικά είναι: η εγγύηση συμμετοχής, πιστοποιητικά που δεν έχουν εκδοθεί από δημόσιες αρχές ή άλλους φορείς.**

**1.2.1.2 Τεχνική προσφορά**

Στον (υπό)φάκελο «Τεχνική Προσφορά», υποβάλλονται ηλεκτρονικά τα κάτωθι:

#### **1.2.1.2.1 Η Τεχνική Προσφορά**

Συντάσσεται συμπληρώνοντας την αντίστοιχη ειδική ηλεκτρονική φόρμα του Συστήματος. Στην συνέχεια, το Σύστημα παράγει σχετικό ηλεκτρονικό αρχείο, σε μορφή pdf, το οποίο υπογράφεται ψηφιακά και υποβάλλεται από τον προσφέροντα. Τα στοιχεία που περιλαμβάνονται στην ειδική ηλεκτρονική φόρμα του συστήματος και του παραγόμενου ψηφιακά υπογεγραμμένου ηλεκτρονικού αρχείου πρέπει να ταυτίζονται. Σε αντίθετη περίπτωση, το σύστημα παράγει σχετικό μήνυμα και ο προσφέρων καλείται να παράγει εκ νέου το ηλεκτρονικό αρχείο pdf.

A) Στην τεχνική προσφορά περιέχεται δήλωση του προσφέροντος περί αποδοχής και τήρησης των προδιαγραφών του Παραρτήματος Γ΄ της παρούσας, κατά τη εκτέλεση της παρούσας.

#### **B) Δηλώσεις του αρ. 18 παρ. 2 και 3 του πδ 118/2007**

Ο προσφέρων, εφόσον κατασκευάζει ο ίδιος το τελικό προϊόν, πρέπει να δηλώνει στην προσφορά του, την επιχειρηματική μονάδα στην οποία θα κατασκευάσει το προσφερόμενο προϊόν, καθώς και τον τόπο εγκατάστασής της.

Όταν οι προσφέροντες δεν θα κατασκευάσουν οι ίδιοι το τελικό προϊόν, σε δική τους επιχειρηματική μονάδα, στην προσφορά τους δηλώνουν την επιχειρηματική μονάδα, στην οποία θα κατασκευαστεί το προσφερόμενο προϊόν και τον τόπο εγκατάστασής της.

Επίσης, στην προσφορά τους, επισυνάπτουν και υπεύθυνη δήλωσή τους προς την αναθέτουσα αρχή, ότι η κατασκευή του τελικού προϊόντος θα γίνει από την επιχείρηση στην οποία ανήκει ή η οποία εκμεταλλεύεται ολικά ή μερικά τη μονάδα κατασκευής του τελικού προϊόντος, καθώς και ότι ο νόμιμος εκπρόσωπος της επιχείρησης αυτής έχει αποδεχθεί έναντι τους την εκτέλεση της συγκεκριμένης προμήθειας, σε περίπτωση κατακύρωσης στον προμηθευτή υπέρ του οποίου έγινε η αποδοχή.

**Προσφορά στην οποία δεν θα υπάρχουν οι ανωτέρω δηλώσεις και η υπεύθυνη δήλωση, θα απορρίπτεται ως απαράδεκτη. Οι ως άνω δηλώσεις φέρουν ψηφιακή υπογραφή, υποβάλλονται ηλεκτρονικά σε αρχείο pdf και όταν υπογράφονται από τον προσφέροντα δεν απαιτείται θεώρηση. Εντός τριών εργασίμων ημερών, υποβάλλονται και εντύπως στην αναθέτουσα αρχή.**

Εφόσον οι τεχνικές προδιαγραφές δεν έχουν αποτυπωθεί στο σύνολό τους στις ειδικές ηλεκτρονικές φόρμες του συστήματος, ο προσφέρων επισυνάπτει ψηφιακά υπογεγραμμένα τα σχετικά ηλεκτρονικά αρχεία.

**Τα ανωτέρω στοιχεία και δικαιολογητικά της τεχνικής προσφοράς του προσφέροντος υποβάλλονται από αυτόν ηλεκτρονικά σε μορφή αρχείου τύπου pdf.**

#### **1.2.2 Περιεχόμενα (υπο)φακέλου «Οικονομική Προσφορά»**

Στον (υπο)φάκελο με την ένδειξη «Οικονομική Προσφορά» περιλαμβάνεται η οικονομική προσφορά του οικονομικού φορέα.

Η Οικονομική Προσφορά υποβάλλεται ηλεκτρονικά **επί ποινή απορρίψεως** στον (υπό) φάκελο «Οικονομική Προσφορά».

Η οικονομική προσφορά, συντάσσεται συμπληρώνοντας την αντίστοιχη ειδική ηλεκτρονική φόρμα του συστήματος, λαμβάνοντας υπόψη το υπόδειγμα του ΠΑΡΑΡΤΗΜΑΤΟΣ ΣΤ' - ΕΝΤΥΠΟ ΟΙΚΟΝΟΜΙΚΗΣ ΠΡΟΣΦΟΡΑΣ, της παρούσας, με το οποίο ταυτίζεται.

Στην συνέχεια, το σύστημα παράγει σχετικό ηλεκτρονικό αρχείο, σε μορφή pdf, το οποίο υπογράφεται ψηφιακά και υποβάλλεται από τον προσφέροντα. Τα στοιχεία που περιλαμβάνονται στην ειδική ηλεκτρονική φόρμα του συστήματος και του παραγόμενου ψηφιακά υπογεγραμμένου ηλεκτρονικού αρχείου πρέπει να ταυτίζονται. Σε αντίθετη περίπτωση, το σύστημα παράγει σχετικό μήνυμα και ο προσφέρων καλείται να παράγει εκ νέου το ηλεκτρονικό αρχείο .pdf.

Εφόσον η οικονομική προσφορά δεν έχει αποτυπωθεί στο σύνολό της στις ειδικές ηλεκτρονικές φόρμες του συστήματος, ο προσφέρων επισυνάπτει ψηφιακά υπογεγραμμένα τα σχετικά ηλεκτρονικά αρχεία.

Στην Οικονομική Προσφορά αναγράφεται η τιμή και ο τρόπος πληρωμής, όπως ορίζεται κατωτέρω:

### **1.2.2.2 Τιμές**

**1.2.2.2.1** Οι τιμές θα πρέπει να δίδονται σε ΕΥΡΩ. Επιτρέπεται η υποβολή προσφοράς για το σύνολο των ειδών ή για κάθε είδος (κωδικό) ξεχωριστά. Στην περίπτωση αυτή θα πρέπει να καταγράφονται οι κωδικοί για τους οποίους υποβάλλεται οικονομική προσφορά με συμπλήρωση του εντύπου οικονομικής προσφοράς του συστήματος.

**1.2.2.2.2** Προσφορές που δεν δίνουν τις τιμές σε ΕΥΡΩ ή που καθορίζουν σχέση ΕΥΡΩ προς ξένο νόμισμα, **θα απορρίπτονται ως απαράδεκτες.**

**1.2.2.2.3** Η αναγραφή της τιμής σε ΕΥΡΩ, μπορεί να γίνεται με δύο δεκαδικά ψηφία, εφόσον χρησιμοποιείται σε ενδιάμεσους υπολογισμούς. Το γενικό σύνολο στρογγυλοποιείται σε δυο δεκαδικά ψηφία, προς τα άνω εάν το τρίτο δεκαδικό ψηφίο είναι ίσο ή μεγαλύτερο του πέντε και προς τα κάτω εάν είναι μικρότερο του πέντε.

**1.2.2.2.4** Εφόσον από την προσφορά δεν προκύπτει με σαφήνεια η προσφερόμενη τιμή, η **προσφορά απορρίπτεται ως απαράδεκτη.**

**1.2.2.2.5** Προσφορές που θέτουν όρο αναπροσαρμογής της τιμής **απορρίπτονται ως απαράδεκτες.**

### **1.2.2.2.6 Dumping – εξαγωγικές επιδοτήσεις**

**α-** Η προσφορά **απορρίπτεται** και σε περίπτωση που διαπιστωθεί ότι εφαρμόζεται πολιτική τιμών πώλησης κάτω του κόστους κατασκευής του προϊόντος ή της τιμής απόκτησης του προϊόντος για εμπορία (τιμή Dumping) ή ότι το προσφερόμενο προϊόν είναι αποδέκτης εξαγωγικής επιδότησης. Οι προσφέροντες οφείλουν να είναι γνώστες των προαναφερθέντων μέτρων της χώρας προέλευσης του προϊόντος ή της κατασκευάστριας εταιρίας.

**β-** Οι προσφέροντες κατασκευαστές ή εμπορικοί εκπρόσωποι προϊόντων χωρών που δεν έχουν αποδεχθεί τα πρωτόκολλα Πολυμερών Συμφωνιών του Παγκοσμίου Οργανισμού Εμπορίου (Π.Ο.Ε.) ή δεν λειτουργούν στο πλαίσιο ολοκληρωμένης Τελωνιακής Ένωσης με την ΕΕ, οφείλουν εγγράφως να δηλώσουν με την προσφορά τους, ότι το προσφερόμενο προϊόν τους



δεν είναι αποδέκτης πολιτικής τιμών πώλησης κάτω του κόστους κατασκευής ή της τιμής απόκτησης του προϊόντος για εμπορία (τιμή Dumping) ή αποδέκτης εξαγωγικής επιδότησης.

γ- Δεν έχουν την υποχρέωση κατάθεσης της προαναφερθείσας δήλωσης οι προσφέροντες προϊόντα προερχόμενα από τα κράτη-μέλη της ΕΕ, τη Νορβηγία, την Ελβετία, τις ΗΠΑ, την Ιαπωνία, τον Καναδά την Αυστραλία, το Ισραήλ και τη Τουρκία καθώς και από κάθε άλλο κράτος που αποδέχεται και εφαρμόζει στον χρόνο που επιθυμεί, τα εν λόγω Πρωτόκολλα της Π.Ο.Ε. ή που συνδέεται με την Ε.Ε. στο πλαίσιο ολοκληρωμένης Τελωνιακής Ένωσης.

**1.2.2.1.7** Οι τιμές θα δίνονται ως εξής:

**I.** Τιμή μονάδος σε ΕΥΡΩ συμπεριλαμβανομένων των υπέρ τρίτων κρατήσεων και κάθε είδους δαπανών για παράδοση των ειδών, σύμφωνα με το ΠΑΡΑΡΤΗΜΑ Α΄.

**II.** Επισημαίνεται ότι το εκάστοτε ποσοστό Φ.Π.Α. επί τοις εκατό, της ανωτέρω τιμής θα υπολογίζεται αυτόματα από το σύστημα.

**III.** Για την διαμόρφωση της συγκριτικής τιμής θα ληφθεί υπόψη, η τιμή της προσφοράς για παράδοση του είδους ελεύθερου στις διευθύνσεις του φορέα χωρίς τον υπολογισμό του ΦΠΑ. Οι υπέρ τρίτων κρατήσεις υπόκεινται στο ισχύον τέλος χαρτοσήμου 3% για την Ε.Α.Α.ΔΗ.ΣΥ. και η επ' αυτού εισφορά υπέρ ΟΓΑ 20%.

**1.2.2.2.8** Σε περίπτωση που ο διαγωνισμός αφορά περισσότερους φορείς ή και περισσότερα είδη, η τιμή θα δίνεται υποχρεωτικά για την μονάδα κάθε είδους χωριστά.

**1.2.2.2.9** Σε περίπτωση που το προσφερόμενο είδος συγκροτείται από περισσότερα του ενός μέρη που υπόκεινται σε διαφορετικό ποσοστό Φ.Π.Α. θα δίδεται υποχρεωτικά τιμή χωριστά για κάθε μέρος από αυτά σύμφωνα με την παράγραφο 1.2.2.1.7. Η σύγκριση των προσφορών θα γίνεται στη συνολική τιμή του κάθε προσφερομένου είδους (είδη), και όχι στις τιμές των μερών, χωρίς ΦΠΑ.

**1.2.2.2.10** **Επισημαίνεται ότι η συνολική προσφερόμενη τιμή κάθε είδους δεν θα πρέπει να ξεπερνά την προϋπολογισθείσα δαπάνη του είδους.**

**1.2.2.2.11** Εάν στο διαγωνισμό οι προσφερόμενες τιμές είναι υπερβολικά χαμηλές, θα εξετάζονται λεπτομερώς οι προσφορές πριν την έκδοση απόφασης κατακύρωσης. Για τον σκοπό αυτό, θα ζητηθούν από τον προσφέροντα να παρασχεθούν εγγράφως οι αναγκαίες διευκρινίσεις σχετικά με τον οικονομικό χαρακτήρα της διαδικασίας κατασκευής ή τις τεχνικές λύσεις που έχουν επιλεγεί ή τις εξαιρετικά ευνοϊκές συνθήκες που διαθέτει ο προσφέρων για την προμήθεια των ειδών ή την πρωτοτυπία των προτεινομένων προμηθειών, τις οποίες επαληθεύει πριν την απόρριψη της προσφοράς.

**1.2.2.2.12** Η Υπηρεσία διατηρεί το δικαίωμα να ζητήσει από τους συμμετέχοντες στοιχεία απαραίτητα για την τεκμηρίωση των προσφερομένων τιμών, οι δε προμηθευτές υποχρεούνται να παρέχουν αυτά.

### **1.2.2.3 Τρόπος Πληρωμής**

Στην προσφορά, ως τρόπος πληρωμής, ορίζεται η εξόφληση του εκατό τις εκατό (100%) της συμβατικής αξίας των ειδών που αποτελούν αντικείμενο της σύμβασης συμπεριλαμβανομένου Φ.Π.Α, μετά την οριστική παραλαβή τους (μέγιστο χρονικό διάστημα εξόφλησης: ένας (1) μήνας

από την υπογραφή των πρωτοκόλλων οριστικής παραλαβής των ειδών από την αρμόδια επιτροπή). Ως προς τα δικαιολογητικά πληρωμής και λοιπά στοιχεία, ισχύουν τα όσα εκάστοτε ισχύουν για τις πληρωμές του Δημοσίου και όσα αναφέρονται στο συνημμένο στον παρόν σχέδιο σύμβασης.

#### **1.2.2.4 Επισημαίνεται ότι :**

- Κατά την υποβολή της προσφοράς από τον Οικονομικό Φορέα σημαίνονται από αυτόν με χρήση του σχετικού πεδίου του συστήματος τα στοιχεία εκείνα της προσφοράς του που έχουν εμπιστευτικό χαρακτήρα.
- Ο χρόνος ισχύος των προσφορών είναι **εκατόν πενήντα (150) ημερολογιακές ημέρες**, προσμετρούμενες από την επομένη της καταληκτικής ημερομηνίας υποβολής προσφορών του διαγωνισμού. **Προσφορά που ορίζει χρόνο ισχύος μικρότερο του παραπάνω αναφερομένου απορρίπτεται ως απαράδεκτη**. Ο χρόνος ισχύος μπορεί να παραταθεί για χρόνο ίσο με τον ως άνω οριζόμενο, με τη διαδικασία και τους όρους αρ. 13 του πδ 118/2007.
- Περιπτώσεις προσφορών που παρουσιάζουν αποκλίσεις από τους απαράβατους όρους της παρούσας διακήρυξης συνεπάγονται απόρριψη των προσφορών.
- Ο χρόνος παράδοσης των ειδών που αναφέρονται στο ΠΑΡΑΡΤΗΜΑ Α΄ της παρούσης αποτελεί απαράβατο όρο και η υπέρβασή του συνεπάγεται την απόρριψη της προσφοράς.
- Αντιπροσφορές δεν γίνονται δεκτές και απορρίπτονται ως απαράδεκτες.
- Διευκρινίσεις που δίνονται από τους προσφέροντες οποτεδήποτε μετά την λήξη χρόνου υποβολής των προσφορών τους δεν γίνονται δεκτές και απορρίπτονται ως απαράδεκτες.
- Μετά την υποβολή της προσφοράς, επί νομίμως υποβληθέντων δικαιολογητικών, οι διαγωνιζόμενοι παρέχουν διευκρινίσεις μόνο όταν αυτές ζητούνται από αρμόδιο όργανο είτε κατά την ενώπιον του διαδικασία, είτε κατόπιν εγγράφου της Υπηρεσίας, μετά την σχετική γνωμοδότηση του οργάνου. Από τις διευκρινίσεις, οι οποίες παρέχονται, σύμφωνα με τα παραπάνω, λαμβάνονται υπόψη μόνο εκείνες που αναφέρονται στα σημεία για τα οποία υποβλήθηκε σχετικό αίτημα από το αρμόδιο όργανο.
- Εναλλακτικές προσφορές δεν γίνονται δεκτές και απορρίπτονται.

## **2. ΗΛΕΚΤΡΟΝΙΚΗ ΑΠΟΣΦΡΑΓΙΣΗ ΠΡΟΣΦΟΡΩΝ**

Η ηλεκτρονική αποσφράγιση των προσφορών γίνεται τέσσερις (4) εργάσιμες ημέρες μετά την καταληκτική ημερομηνία υποβολής των προσφορών και ώρα 12:00 π.μ., μέσω των αρμόδιων πιστοποιημένων στο σύστημα οργάνων της Αναθέτουσας Αρχής, εφαρμοζόμενων κατά τα λοιπά των κείμενων διατάξεων για την ανάθεση δημοσίων συμβάσεων και διαδικασιών. Κατά την προαναφερόμενη ημερομηνία και ώρα γίνεται αποσφράγιση μόνο των ηλεκτρονικών (υπό)φακέλων «Δικαιολογητικά Συμμετοχής» και «Τεχνική Προσφορά». Οι ηλεκτρονικοί (υπό)φάκελοι των οικονομικών προσφορών αποσφραγίζονται ηλεκτρονικά μέσω των αρμόδιων πιστοποιημένων από το σύστημα οργάνων, σε ημερομηνία και ώρα που θα γνωστοποιηθεί σε

αυτούς των οποίων οι προσφορές κρίθηκαν αποδεκτές μετά την αξιολόγηση των λοιπών στοιχείων αυτών. Αμέσως μετά την ηλεκτρονική αποσφράγιση των (υπο)φακέλων «Δικαιολογητικά Συμμετοχής» και «Τεχνική Προσφορά», οι συμμετέχοντες στο διαγωνισμό θα έχουν ηλεκτρονική πρόσβαση στο περιεχόμενο των προσφορών που αποσφραγίσθηκαν, Ομοίως, μετά την ηλεκτρονική αποσφράγιση των (υπο)φακέλων «Οικονομική Προσφορά», οι προσφέροντες των οποίων οι οικονομικές προσφορές αποσφραγίσθηκαν, θα έχουν ηλεκτρονική πρόσβαση στο περιεχόμενο των προσφορών που αποσφραγίσθηκαν προκειμένου να λαμβάνουν γνώση των τιμών που προσφέρθηκαν.

### **3. ΔΙΑΔΙΚΑΣΙΑ ΗΛΕΚΤΡΟΝΙΚΗΣ ΑΞΙΟΛΟΓΗΣΗΣ ΠΡΟΣΦΟΡΩΝ**

Μετά την ηλεκτρονική αποσφράγιση των προσφορών η Αναθέτουσα Αρχή προβαίνει στην αξιολόγηση αυτών μέσω των αρμόδιων πιστοποιημένων στο Σύστημα οργάνων της, εφαρμοζόμενων κατά τα λοιπά των κειμένων διατάξεων για την ανάθεση δημοσίων συμβάσεων και των διαδικασιών της κατά περίπτωση Αναθέτουσας Αρχής.

Συγκεκριμένα μέσα από το Σύστημα ιδίως:

- Η αρμόδια επιτροπή αξιολόγησης του διαγωνισμού, που θα ορισθεί από την αναθέτουσα αρχή και τα μέλη της, πιστοποιημένοι χρήστες του συστήματος, προβαίνει στη διαδικασία ελέγχου και αξιολόγησης των κατά περίπτωση φακέλων και υπό-φακέλων των προσφορών.
- Η αρμόδια επιτροπή αξιολόγησης του διαγωνισμού συντάσσει και υπογράφει τα κατά περίπτωση πρακτικά αξιολόγησης των φακέλων και υπό-φακέλων των προσφορών.
- Η αναθέτουσα αρχή εκδίδει τις σχετικές αποφάσεις επί της αξιολόγησης των ηλεκτρονικών προσφορών.
- Οι συμμετέχοντες στο διαγωνισμό ενημερώνονται για την αποδοχή ή την απόρριψη της προσφοράς τους.
- Η επιτροπή αξιολόγησης διαγωνισμού ή άλλοι πιστοποιημένοι χρήστες από την αναθέτουσα αρχή του διαγωνισμού απευθύνουν αιτήματα στους συμμετέχοντες χρήστες – οικονομικούς φορείς για παροχή διευκρινίσεων επί υποβληθέντων δικαιολογητικών και οι χρήστες – οικονομικοί φορείς παρέχουν τις διευκρινίσεις εντός των προθεσμιών που τους ορίζονται.

Μετά την πλήρη αξιολόγηση των προσφορών (δικαιολογητικών συμμετοχής, τεχνικών προσφορών και οικονομικών προσφορών), η Υπηρεσία που διενεργεί το διαγωνισμό θα συντάξει σχετικά πρακτικά και με βάση τις **ηλεκτρονικές** οικονομικές και τεχνικές προσφορές των υποψηφίων και θα τις κατατάξει σε Συγκριτικό Πίνακα, κατά αύξουσα σειρά των προσφερομένων τιμών, δηλαδή με πρώτο τον προμηθευτή με τη χαμηλότερη τιμή και τελευταίο τον προμηθευτή με την υψηλότερη τιμή.

### **4. ΔΙΑΔΙΚΑΣΙΑ ΑΝΑΔΕΙΞΗΣ ΜΕΙΟΔΟΤΗ - ΚΑΤΑΚΥΡΩΣΗ**

Μετά την αξιολόγηση των προσφορών, ο προσφέρων στον οποίο πρόκειται να γίνει η κατακύρωση, εντός προθεσμίας είκοσι (20) ημερών από τη σχετική ειδοποίηση που του αποστέλλεται ηλεκτρονικά, υποβάλλει ηλεκτρονικά μέσω του Συστήματος, σε μορφή αρχείου

.pdf και σε φάκελο με σήμανση «Δικαιολογητικά Κατακύρωσης», τα δικαιολογητικά που απαιτούνται κατά περίπτωση και αναφέρονται στις παραγράφους 4.1 και 4.2. Τα δικαιολογητικά προσκομίζονται από τον προσφέροντα εντός τριών (3) εργασίμων ημερών από την ηλεκτρονική υποβολή και σε έντυπη μορφή (πρωτότυπο ή ακριβές αντίγραφο) στην αρμόδια υπηρεσία.

#### **4.1. ΔΙΚΑΙΟΛΟΓΗΤΙΚΑ ΠΡΟΣΩΠΙΚΗΣ ΚΑΤΑΣΤΑΣΗΣ ΤΟΥ ΠΡΟΣΦΕΡΟΝΤΟΣ ΣΤΟΝ ΟΠΟΙΟ ΠΡΟΚΕΙΤΑΙ ΝΑ ΓΙΝΕΙ Η ΚΑΤΑΚΥΡΩΣΗ.**

Δικαιολογητικά που αφορούν στην προσωπική κατάσταση του προσφέροντος και τα οποία υποβάλλονται κατά τα ως άνω από αυτόν στον οποίο πρόκειται να γίνει η κατακύρωση, κατά περίπτωση είναι:

##### **4.1.1. Οι Έλληνες πολίτες:**

**4.1.1.1.** Απόσπασμα ποινικού μητρώου έκδοσης του τελευταίου τριμήνου πριν από την κοινοποίηση της κατά την παράγραφο 4.1 έγγραφης ειδοποίησης, από το οποίο να προκύπτει, ότι δεν έχουν καταδικασθεί με αμετάκλητη δικαστική απόφαση,

i) για κάποιο από τα αδικήματα της παρ. 1 του άρθρου 43 του π.δ/τος 60/2007, ήτοι

- συμμετοχή σε εγκληματική οργάνωση, όπως αυτή ορίζεται στο άρθρο 2 παράγραφος 1 της κοινής δράσης της 98/773/ΔΕΥ του Συμβουλίου (ΕΕ L 351 της 29.1.1998, σελ. 1),
- δωροδοκία, όπως αυτή ορίζεται αντίστοιχα στο άρθρο 3 της πράξης του Συμβουλίου της 26ης Μαΐου 1997 (ΕΕ C 195 της 25.6.1997, σελ. 1) και στο άρθρο 3 παράγραφος 1 της κοινής δράσης 98/742/ΚΕΠΠΑ του Συμβουλίου (ΕΕ L 358 της 31.12.1998, σελ. 2),
- απάτη, κατά την έννοια του άρθρου 1 της σύμβασης σχετικά με την προστασία των οικονομικών συμφερόντων των Ευρωπαϊκών Κοινοτήτων (ΕΕ C 316 της 27.11.1995, σελ. 48),
- νομιμοποίηση εσόδων από παράνομες δραστηριότητες, όπως ορίζεται στο άρθρο 1 της οδηγίας 91/308/ΕΟΚ του Συμβουλίου, της 10ης Ιουνίου 1991, για την πρόληψη χρησιμοποίησης του χρηματοπιστωτικού συστήματος για τη νομιμοποίηση εσόδων από παράνομες δραστηριότητες (ΕΕ L 166 της 28.6.1991, σελ. 77 Οδηγίας, η οποία τροποποιήθηκε από την Οδηγία 2001/97/ΕΚ του Ευρωπαϊκού Κοινοβουλίου και του Συμβουλίου, ΕΕ L 344 της 28.12.2001, σελ. 76) η οποία ενσωματώθηκε με το ν. 2331/1995 (Α' 173) και τροποποιήθηκε με το ν. 3424/2005 (Α' 305),

ii) κάποιο από τα αδικήματα της υπεξαίρεσης, της απάτης, της εκβίασης, της πλαστογραφίας, της ψευδορκίας, της δωροδοκίας και της δόλιας χρεωκοπίας. Σημειώνεται ότι σε περίπτωση που το απόσπασμα ποινικού μητρώου φέρει καταδικαστικές αποφάσεις, οι συμμετέχοντες θα πρέπει να επισυνάπτουν σε ηλεκτρονικό αρχείο σε μορφή pdf τις αναφερόμενες σε αυτό καταδικαστικές αποφάσεις.

**4.1.1.2.** Πιστοποιητικό αρμόδιας δικαστικής ή διοικητικής αρχής, έκδοσης του τελευταίου εξαμήνου πριν από την κοινοποίηση της κατά την παράγραφο 4. έγγραφης ειδοποίησης, από το οποίο να προκύπτει ότι δεν τελούν υπό παύση εργασιών, δεν τελούν σε αναγκαστική διαχείριση, δεν τελούν σε πτώχευση και, επίσης, ότι δεν τελούν σε διαδικασία κήρυξης σε αναγκαστική διαχείριση και δεν τελούν σε διαδικασία κήρυξης πτώχευσης ή υπό άλλη ανάλογη

κατάσταση ή διαδικασία, από αυτές που αναφέρονται στην υπεύθυνη δήλωση του άρθρου 1 της παρούσας.

**4.1.1.3.** Πιστοποιητικό που εκδίδεται από αρμόδια κατά περίπτωση αρχή, από το οποίο να προκύπτει ότι κατά την ημερομηνία της ως άνω ειδοποίησης, είναι ενήμεροι ως προς τις υποχρεώσεις τους που αφορούν τις εισφορές κοινωνικής ασφάλισης (κύριας και επικουρικής) καθώς και ως προς τις φορολογικές υποχρεώσεις τους. Σε περίπτωση εγκατάστασής τους στην αλλοδαπή, τα δικαιολογητικά των παραπάνω περιπτώσεων 4.1.1.2 και 4.1.1.3 εκδίδονται με βάση την ισχύουσα νομοθεσία της χώρας που είναι εγκατεστημένοι, από την οποία και εκδίδεται το σχετικό πιστοποιητικό.

**4.1.1.4.** Πιστοποιητικό του οικείου Επιμελητηρίου, με το οποίο θα πιστοποιείται αφενός η εγγραφή τους σ' αυτό και το ειδικό επάγγελμά τους, κατά την ημέρα διενέργειας του διαγωνισμού, και αφετέρου ότι εξακολουθούν να παραμένουν εγγεγραμμένοι μέχρι της επίδοσης της ως άνω έγγραφης ειδοποίησης.

#### **4.1.2. Οι αλλοδαποί:**

**4.1.2.1.** Απόσπασμα ποινικού μητρώου ή ισοδύναμου εγγράφου αρμόδιας διοικητικής ή δικαστικής αρχής της χώρας εγκατάστασής τους, έκδοσης του τελευταίου τριμήνου πριν από την κοινοποίηση της κατά την παράγραφο 4 έγγραφης ειδοποίησης, από το οποίο να προκύπτει ότι δεν έχουν καταδικασθεί με αμετάκλητη δικαστική απόφαση για κάποιο από τα αδικήματα της ως άνω παραγράφου 4.1.1.1.

**4.1.2.2.** Πιστοποιητικό της κατά περίπτωση αρμόδιας δικαστικής ή διοικητικής αρχής της χώρας εγκατάστασής τους, έκδοσης του τελευταίου εξαμήνου πριν από την κοινοποίηση της κατά την παράγραφο 4 έγγραφης ειδοποίησης, από το οποίο να προκύπτει ότι δεν τελούν σε πτώχευση, σε διαδικασία κήρυξης σε πτώχευση ή υπό άλλη ανάλογη κατάσταση ή διαδικασία από αυτές που αναφέρονται στην υπεύθυνη δήλωση του άρθρου 1 της παρούσας.

**4.1.2.3.** Πιστοποιητικό αρμόδιας δικαστικής ή διοικητικής αρχής, έκδοσης του τελευταίου εξαμήνου, πριν από την κοινοποίηση της κατά την παράγραφο 4 έγγραφης ειδοποίησης, από το οποίο να προκύπτει ότι δεν τελούν σε αναγκαστική διαχείριση και, επίσης, ότι δεν τελούν σε διαδικασία κήρυξης σε αναγκαστική διαχείριση.

**4.1.2.4.** Πιστοποιητικό της κατά περίπτωση αρμόδιας δικαστικής ή διοικητικής αρχής της χώρας εγκατάστασής τους, από το οποίο να προκύπτει ότι κατά την ημερομηνία της ως άνω ειδοποίησης, είναι ενήμεροι ως προς τις υποχρεώσεις τους που αφορούν τις εισφορές κοινωνικής ασφάλισης (κύριας και επικουρικής) καθώς και ως προς τις φορολογικές υποχρεώσεις τους.

**4.1.2.5.** Πιστοποιητικό της αρμόδιας αρχής της χώρας εγκατάστασής τους, από το οποίο να προκύπτει ότι ήταν εγγεγραμμένοι στα μητρώα του οικείου Επιμελητηρίου ή σε ισοδύναμες επαγγελματικές οργανώσεις, κατά την ημέρα διενέργειας του διαγωνισμού και εξακολουθούν να παραμένουν εγγεγραμμένοι μέχρι την επίδοση της ως άνω έγγραφης ειδοποίησης.

#### **4.1.3. Τα νομικά πρόσωπα ημεδαπά ή αλλοδαπά:**

**4.1.3.1.** Τα παραπάνω δικαιολογητικά των παραγράφων 4.1.1 και 4.1.2 αντίστοιχα.

- Το απόσπασμα ποινικού μητρώου ή άλλο ισοδύναμο έγγραφο αρμόδιας διοικητικής ή δικαστικής αρχής της χώρας εγκατάστασης του νομικού προσώπου, των ως άνω παραγράφων, αφορά τους Διαχειριστές όταν το νομικό πρόσωπο είναι Ο.Ε , Ε.Ε, Ε.Π.Ε. και ΙΚΕ , τον Πρόεδρο και τον Διευθύνοντα Σύμβουλο όταν το νομικό πρόσωπο είναι Α.Ε. και σε κάθε άλλη περίπτωση νομικού προσώπου τους νόμιμους εκπροσώπους του.

**4.1.3.2.** Πιστοποιητικό αρμόδιας δικαστικής ή διοικητικής αρχής, έκδοσης του τελευταίου εξαμήνου πριν από την κοινοποίηση της κατά την παράγραφο 4. έγγραφης ειδοποίησης, από το οποίο να προκύπτει ότι δεν τελούν υπό κοινή εκκαθάριση του κ.ν. 2190/1920, όπως εκάστοτε ισχύει, ή άλλες ανάλογες καταστάσεις (μόνο για αλλοδαπά νομικά πρόσωπα) και, επίσης, ότι δεν τελούν υπό διαδικασία έκδοσης απόφασης κοινής εκκαθάρισης των ανωτέρω νομοθετημάτων ή υπό άλλες ανάλογες καταστάσεις (μόνο για αλλοδαπά νομικά πρόσωπα).

**4.1.3.3.** Βεβαίωση αρμόδιας δικαστικής ή διοικητικής αρχής ότι δεν έχουν τεθεί σε διαδικασία εξυγίανσης του αρ.99 του Ν.3588/2007 (Α'153).

#### **4.1.4. Οι συνεταιρισμοί:**

**4.1.4.1.** Απόσπασμα ποινικού μητρώου έκδοσης του τελευταίου τριμήνου πριν από την κοινοποίηση της κατά την παράγραφο 4 έγγραφης ειδοποίησης, ή άλλο ισοδύναμο έγγραφο αρμόδιας διοικητικής ή δικαστικής αρχής της χώρας εγκατάστασης από το οποίο να προκύπτει ότι ο πρόεδρος του Διοικητικού του Συμβουλίου δεν έχει καταδικασθεί με αμετάκλητη δικαστική απόφαση, για κάποιο από τα αδικήματα της περίπτωσης α της παραγράφου 4.1.1.1.

**4.1.4.2.** Τα δικαιολογητικά των περιπτώσεων 4.1.1.2, 4.1.1.3 και 4.1.1.4 της παραγράφου 4.1.1, εφόσον πρόκειται για ημεδαπούς συνεταιρισμούς και των περιπτώσεων 4.1.2.2, 4.1.2.3 και 4.1.2.4. της παραγράφου 4.1.2, εφόσον πρόκειται για αλλοδαπούς συνεταιρισμούς, αντίστοιχα, και της περίπτωσης 4.1.3.2 της παραγράφου 4.1.3.

**4.1.4.3.** Βεβαίωση αρμόδιας αρχής ότι ο Συνεταιρισμός λειτουργεί νόμιμα.

**4.1.5. Οι ενώσεις προμηθευτών που υποβάλουν κοινή προσφορά:** Τα παραπάνω κατά περίπτωση δικαιολογητικά, για κάθε προμηθευτή που συμμετέχει στην Ένωση.

Εάν σε κάποια Χώρα βεβαιώνεται από οποιαδήποτε αρχή της ότι δεν εκδίδονται τα παραπάνω έγγραφα ή πιστοποιητικά, ή που αυτά δεν καλύπτουν όλες τις ως άνω αναφερόμενες περιπτώσεις, δύναται να αντικατασταθούν από ένορκη βεβαίωση του ενδιαφερόμενου ή όπου δεν προβλέπεται η ένορκη βεβαίωση από υπεύθυνη δήλωση ενώπιον αρμόδιας δικαστικής ή διοικητικής αρχής, συμβολαιογράφου ή αρμόδιου επαγγελματικού οργανισμού του κράτους καταγωγής ή προέλευσης. Στην κατά τα άνω υπεύθυνη δήλωση θα δηλώνεται ότι στην συγκεκριμένη χώρα δεν εκδίδονται τα συγκεκριμένα έγγραφα και ότι δεν συντρέχουν στο συγκεκριμένο πρόσωπο οι ανωτέρω νομικές καταστάσεις.

Ειδικότερα με τη φορολογική ενημερότητα του Οικονομικού φορέα, η **Αναθέτουσα Αρχή αναζητά αυτεπάγγελτα από το σύστημα TAXISNET δεδομένα** σχετικά με την φορολογική ενημερότητα του Οικονομικού Φορέα, στον οποίο πρόκειται να γίνει η κατακύρωση, κατά την ημερομηνία της σχετικής ηλεκτρονικής ειδοποίησης του. Σε περίπτωση που το σύστημα παρουσιάζει κάποιον Οικονομικό Φορέα μη ενήμερο φορολογικά η Αναθέτουσα Αρχή οφείλει εντός τριών (3) εργασίμων ημερών από την ημερομηνία της σχετικής ηλεκτρονικής ειδοποίησης

σε αυτόν στον οποίο πρόκειται να γίνει η κατακύρωση, να τον ειδοποιήσει εγγράφως ή με άλλο πρόσφορο τρόπο να προσκομίσει φορολογική ενημερότητα σε έντυπη μορφή εντός της προθεσμίας των 20 ημερών της παραγρ.2 του άρθρου 6 του Π.Δ 118/07 και από την οποία να προκύπτει ότι είναι ως κατά τα άνω φορολογικά ενήμερος.

**Όταν ο Οικονομικός φορέας δεν διαθέτει ελληνικό αριθμό φορολογικού μητρώου (ΑΦΜ)** υποβάλλει ηλεκτρονικά σε μορφή αρχείου τύπου pdf εντός είκοσι (20) ημερών από την ημερομηνία ειδοποίησής του σε αυτόν και καταθέτει αυτή στην αρμόδια υπηρεσία ή την αποστέλλει ταχυδρομικά, σε έντυπη μορφή εντός τριών (3) εργάσιμων ημερών από την ημερομηνία της σχετικής ηλεκτρονικής υποβολής. Σε περίπτωση ταχυδρομικής αποστολής ως ημερομηνία κατάθεσης λογίζεται η ημερομηνία αποστολής που αποδεικνύεται από τη σφραγίδα ταχυδρομείου.

#### **4.2. ΔΙΚΑΙΟΛΟΓΗΤΙΚΑ ΠΟΥ ΑΠΟΔΕΙΚΝΥΟΥΝ ΤΟ ΕΛΑΧΙΣΤΟ ΕΠΙΠΕΔΟ ΤΕΧΝΙΚΗΣ ΕΠΑΡΚΕΙΑΣ ΤΟΥ ΠΡΟΣΦΕΡΟΝΤΟΣ:**

Δικαιολογητικά που αποδεικνύουν το ελάχιστο επίπεδο τεχνικής επάρκειας του προσφέροντος και τα οποία υποβάλλονται κατά τα ως άνω (παραγρ. 4) αναφερόμενα, από αυτόν στον οποίο πρόκειται να γίνει η κατακύρωση, είναι :

**4.2.1.** Περιγραφή του τεχνικού εξοπλισμού της επιχείρησης και των μέτρων που ο προμηθευτής λαμβάνει για την εξασφάλιση της ποιότητας.

Σε περίπτωση που ο προμηθευτής δεν αποτελεί τον τελικό κατασκευαστή του προϊόντος, η άνω περιγραφή θα πρέπει να υποβληθεί από τον κατασκευαστή.

**Τα στοιχεία και δικαιολογητικά για την κατακύρωση της προμήθειας στον προσφέροντα υποβάλλονται από αυτόν ηλεκτρονικά σε μορφή αρχείου τύπου .pdf και προσκομίζονται κατά περίπτωση από αυτόν εντός τριών (3) εργάσιμων ημερών από την ηλεκτρονική υποβολή. Όταν υπογράφονται από τον ίδιο φέρουν ψηφιακή υπογραφή.**

#### **5. ΗΛΕΚΤΡΟΝΙΚΗ ΑΠΟΣΦΡΑΓΙΣΗ ΦΑΚΕΛΟΥ «ΔΙΚΑΙΟΛΟΓΗΤΙΚΑ ΚΑΤΑΚΥΡΩΣΗΣ»**

Η ηλεκτρονική αποσφράγιση του φακέλου «Δικαιολογητικά κατακύρωσης» του προσφέροντος στον οποίο πρόκειται να γίνει η κατακύρωση γίνεται δύο (2) εργάσιμες ημέρες μετά και την προσκόμιση των δικαιολογητικών σε έντυπη μορφή, ύστερα από σχετική ειδοποίηση των συμμετεχόντων που δικαιούνται να λάβουν γνώση των δικαιολογητικών που υπεβλήθησαν. Η αποσφράγιση γίνεται μέσω των αρμόδιων πιστοποιημένων στο σύστημα οργάνων της Αναθέτουσας Αρχής, εφαρμοζόμενων κατά τα λοιπά των κείμενων διατάξεων για την ανάθεση δημοσίων συμβάσεων και διαδικασιών.

Αμέσως μετά την ανωτέρω ηλεκτρονική αποσφράγιση, οι συμμετέχοντες στο διαγωνισμό θα έχουν ηλεκτρονική πρόσβαση στο περιεχόμενο του φακέλου των Δικαιολογητικών Κατακύρωσης που αποσφραγίσθηκε.

#### **6. ΑΝΑΔΕΙΞΗ ΜΕΙΟΔΟΤΗ**

**6.1.** Όταν αυτός στον οποίο πρόκειται να γίνει η κατακύρωση δεν υποβάλλει ηλεκτρονικά και δεν προσκομίσει σε έντυπη μορφή ένα ή περισσότερα από τα ως άνω έγγραφα και

δικαιολογητικά όπου απαιτείται η κατακύρωση γίνεται στον προμηθευτή με την αμέσως επόμενη χαμηλότερη προσφορά. Σε περίπτωση που και αυτός δεν υποβάλλει και προσκομίζει ένα ή περισσότερα από τα έγγραφα και δικαιολογητικά όπου απαιτείται η κατακύρωση γίνεται στον προμηθευτή με την αμέσως επόμενη χαμηλότερη προσφορά και ούτω καθ' εξής. Αν κανένας από τους προμηθευτές δεν υποβάλει ηλεκτρονικά και δεν προσκομίσει, σύμφωνα με τους όρους και τις προϋποθέσεις των ανωτέρω διατάξεων, ένα ή περισσότερα από τα έγγραφα και δικαιολογητικά τα οποία απαιτούνται από αυτές, ο διαγωνισμός ματαιώνεται.

Στις περιπτώσεις αυτές όταν ο συμμετέχων υποβάλλει ψευδή ή ανακριβή υπεύθυνη δήλωση ή ο υπόχρεος προς τούτο προσφέρων δεν υποβάλλει ηλεκτρονικά και δεν προσκομίσει εγκαίρως και προσηκόντως κατά το στάδιο της κατακύρωσης ένα ή περισσότερα από τα έγγραφα και δικαιολογητικά που ζητούνται με την παρούσα καταπίπτει υπέρ του Δημοσίου η εγγύηση συμμετοχής του μειοδότη.

Επίσης, καταπίπτει υπέρ του Δημοσίου η εγγύηση συμμετοχής του μειοδότη, εφόσον από τα υποβληθέντα δικαιολογητικά προκύπτει ότι δεν πληρούνται τα στη διακήρυξη καθοριζόμενα ελάχιστα αναγκαία όρια των οικονομικών και τεχνικών προϋποθέσεων που καθορίζονται με την παρούσα.

## **6.2. ΠΡΟΣΚΟΜΙΣΗ ΔΕΙΓΜΑΤΩΝ**

Ύστερα από έγγραφη ηλεκτρονική ενημέρωση της αρμόδιας επιτροπής διενέργειας του διαγωνισμού, καλούνται οι μειοδότες να προσκομίσουν δείγματα για τους κωδικούς που έχουν μειοδοτήσει εντός 5 εργάσιμων ημερών σύμφωνα με τις τεχνικές προδιαγραφές που αναφέρονται στο παράρτημα Γ'.

Σε περίπτωση υποβολής ενστάσεων και διαφοροποίησης των μειοδοτών ανά κωδικό, οι τελικοί μειοδότες ύστερα από έγγραφη ηλεκτρονική ενημέρωση της αρμόδιας επιτροπής διενέργειας του διαγωνισμού καλούνται να προσκομίσουν δείγματα, σύμφωνα με την ως άνω παράγραφο.

Σε κάθε περίπτωση τα δείγματα θα κατατεθούν στο πρωτόκολλο της Υπηρεσίας Πανεπιστημίου 57, 10564 Αθήνα εντός 5 εργάσιμων ημερών, από την έγγραφη ηλεκτρονική ενημέρωση, υπόψη της αρμόδιας επιτροπής διενέργειας του διαγωνισμού.

## **7. ΕΝΣΤΑΣΕΙΣ**

Ενστάσεις - προσφυγές υποβάλλονται για τους λόγους και με την διαδικασία που προβλέπεται από το άρθρο 15 του Π.Δ. 118/07.

Οι ενστάσεις υποβάλλονται ηλεκτρονικά από τους οικονομικούς φορείς στην Υπηρεσία Διενέργειας του Διαγωνισμού, σύμφωνα με το άρθρο 15 του Π.Δ. 118/07, μέσω του συστήματος και επισυνάπτοντας το σχετικό έγγραφο σε μορφή αρχείου τύπου pdf το οποίο φέρει ψηφιακή υπογραφή.

**Ένσταση που δεν έχει υποβληθεί ηλεκτρονικά δεν λαμβάνεται υπόψη.**

Σε περίπτωση που το εν λόγω έγγραφο δεν φέρει ψηφιακή υπογραφή, ο προσφεύγων το υποβάλλει σε έντυπη μορφή (Πρωτότυπο) εντός τριών (3) εργάσιμων ημερών από την ηλεκτρονική υποβολή συνοδευόμενο από το αντίστοιχο παράβολο όπως προβλέπεται στο



άρθρο 15 του Π.Δ. 118/2007. Σε περίπτωση αποστολής με ταχυδρομείο ως ημερομηνία αποστολής λογίζεται η ημερομηνία που φέρει η σφραγίδα του ταχυδρομείου.

Σε κάθε περίπτωση η ημερομηνία της ένστασης είναι η ημερομηνία της ηλεκτρονικής υποβολής. Η αναθέτουσα Αρχή οφείλει να αποφανθεί αιτιολογημένα, μέσα στην προβλεπόμενη από την νομοθεσία προθεσμία από την άσκηση της ένστασης. Αν παρέλθει άπρακτη η προθεσμία, τεκμαίρεται η απόρριψη της ένστασης.

Οι ανωτέρω ενστάσεις εξετάζονται από την Επιτροπή αξιολόγησης των ενστάσεων του άρθρου 38 του Π.Δ. 118/07, η οποία έχει συγκροτηθεί για το σκοπό αυτό.

Μετά την υποβολή των ενστάσεων η Αναθέτουσα Αρχή προβαίνει στην αξιολόγηση αυτών μέσω των αρμόδιων πιστοποιημένων στο Σύστημα οργάνων της, εφαρμοζόμενων κατά τα λοιπά των κειμένων διατάξεων για την ανάθεση δημοσίων συμβάσεων και των διαδικασιών της κατά περίπτωση Αναθέτουσας Αρχής.

Οι αποφάσεις της αναθέτουσας αρχής για κάθε στάδιο του διαγωνισμού, καθώς και οι αποφάσεις επί τυχόν προσφυγών θα κοινοποιούνται εγγράφως σε όλους τους προσφέροντες που συμμετέχουν στα επιμέρους στάδια.

## **8. ΚΑΤΑΚΥΡΩΣΗ ΑΠΟΤΕΛΕΣΜΑΤΩΝ ΔΙΑΓΩΝΙΣΜΟΥ**

**8.1.** Μετά την αξιολόγηση των προσφορών, και μετά τις σχετικές αποφάσεις επί της αξιολόγησης των ηλεκτρονικών προσφορών που εκδίδει η αναθέτουσα αρχή, ο προσφέρων στον οποίο πρόκειται να γίνει η κατακύρωση, εντός προθεσμίας είκοσι (20) ημερών από τη σχετική ειδοποίηση που του αποστέλλεται ηλεκτρονικά, υποβάλλει ηλεκτρονικά μέσω του Συστήματος, σε μορφή αρχείου .pdf και σε φάκελο με σήμανση «Δικαιολογητικά Κατακύρωσης», τα δικαιολογητικά που απαιτούνται κατά περίπτωση και αναφέρονται στις παραγράφους 4.1 και 4.2. Τα δικαιολογητικά προσκομίζονται από τον προσφέροντα εντός τριών (3) εργασίμων ημερών από την ηλεκτρονική υποβολή και σε έντυπη μορφή (πρωτότυπο ή ακριβές αντίγραφο) στην αρμόδια υπηρεσία (όπως αναφέρεται παραπάνω).

**8.2.** Μετά την αξιολόγηση και των δικαιολογητικών κατακύρωσης (σε ηλεκτρονική και έντυπη μορφή) του προσφέροντος στην αρμόδια υπηρεσία, εκδίδεται απόφαση κατακύρωσης και ακολουθεί η υπογραφή από τα δύο συμβαλλόμενα μέρη της σύμβασης.

## **9. ΛΟΙΠΟΙ ΟΡΟΙ ΤΗΣ ΔΙΑΚΗΡΥΞΗΣ**

### **9.1. Ε Γ Γ Υ Η Σ Ε Ι Σ**

**9.1.1.** Οι εγγυήσεις εκδίδονται από πιστωτικά ιδρύματα ή άλλα νομικά πρόσωπα που λειτουργούν νόμιμα στα κράτη μέλη της Ευρωπαϊκής Ένωσης και έχουν σύμφωνα με τα ισχύοντα το δικαίωμα αυτό. Τα αντίστοιχα έγγραφα των εγγυήσεων αν δεν είναι διατυπωμένα στην Ελληνική γλώσσα θα συνοδεύονται από επίσημη μετάφραση.

**9.1.2.** Κάθε προσφορά συμπεριλαμβανομένης και αυτής των ΜΜΕ ή των ενώσεών τους κ.λ.π. συνοδεύεται υποχρεωτικά από εγγύηση συμμετοχής υπέρ του συμμετέχοντος για ποσό ίσο με το 2% επί της προϋπολογισθείσης δαπάνης μη συμπεριλαμβανομένου του Φ.Π.Α. σύμφωνα με τα οριζόμενα στο άρθρο 157 του Ν. 4281/2014.

**9.1.3.** Η εγγυητική επιστολή συμμετοχής θα πρέπει να είναι σύμφωνη με το υπόδειγμα του παραρτήματος Δ' και η παρεχόμενη εγγύηση πρέπει να ισχύει τουλάχιστον επί ένα (1) μήνα μετά την λήξη του χρόνου ισχύος της προσφοράς που ζητάει η Δ/ξη.

**9.1.4.** Για την καλή εκτέλεση των όρων της Σύμβασης, οι προμηθευτές είναι υποχρεωμένοι να καταθέτουν εγγυητική επιστολή, σύμφωνα με το υπόδειγμα του Παραρτήματος Ε, για χρηματικό ποσό ίσο με το 5% επί της αξίας της σύμβασης (συνολική συμβατική αξία της προμήθειας) χωρίς να υπολογίζεται ο Φ.Π.Α. σύμφωνα με τα οριζόμενα στο άρθρο 157 του Ν. 4281/2014.

- Επισημαίνεται ότι ο χρόνος ισχύος της εγγυητικής επιστολής καλής εκτέλεσης της προς υπογραφή σύμβασης και της εγγυητικής επιστολής προκαταβολής πρέπει να είναι αορίστου χρόνου, δηλαδή θα ισχύουν μέχρι επιστροφής τους στην Τράπεζα.

**9.1.5.** Οι εγγυήσεις συμμετοχής και καλής εκτέλεσης πρέπει να προβλέπουν ότι σε περίπτωση κατάπτωσης τους το οφειλόμενο ποσό υπόκειται στο εκάστοτε ισχύον τέλος χαρτοσήμου και θα πρέπει να είναι σύμφωνες με τα συνημμένα υποδείγματα.

**9.1.6.** Κατά τα λοιπά ισχύουν τα αναφερόμενα στο άρθρο 157 του Ν. 4281/2014 και στην παράγραφο 1.2.3 του άρθρου 11 της ΥΑ Π1 2390/2013.

## **9.2. ΠΑΡΑΤΑΣΗ / ΜΕΤΑΘΕΣΗ ΧΡΟΝΟΥ ΠΑΡΑΔΟΣΗΣ**

Ο συμβατικός χρόνος παράδοσης μπορεί να παρατείνεται το ανώτερο μέχρι το ¼ αυτού με επιφύλαξη των δικαιωμάτων του Δημοσίου για την επιβολή των προβλεπόμενων κυρώσεων (σχετ. αρ. 26 του Κ.Π.Δ.) ή να μετατίθεται.

## **9.3. ΣΥΜΒΑΣΗ**

Μετά την ανακοίνωση της απόφασης κατακύρωσης υπογράφεται και από τα δύο συμβαλλόμενα μέρη η σχετική σύμβαση.

## **9.4. ΕΚΤΕΛΕΣΗ ΣΥΜΒΑΣΗΣ**

Η εκτέλεση της σχετικής σύμβασης διέπεται από τους όρους αυτής (Παράρτημα Ζ') και τις κείμενες διατάξεις.

## **9.5. ΧΡΟΝΟΣ ΚΑΙ ΤΡΟΠΟΣ ΠΡΟΣΒΑΣΗΣ ΣΤΑ ΕΓΓΡΑΦΑ**

Οι οικονομικοί φορείς που συμμετέχουν στη διαγωνιστική διαδικασία έχουν πρόσβαση στα έγγραφα που παράγονται στο Σύστημα με τον τρόπο και στο χρόνο που ορίζεται από τις κατά περίπτωση κείμενες διατάξεις, εφαρμοζόμενων κατά τα λοιπά των διατάξεων του άρθρου 5 του ν. 2690/1999, των διατάξεων για το ηλεκτρονικό δημόσιο έγγραφο (ΥΑΠ/Φ.40.4/3/1031/2012 ΦΕΚ Β' 1317/23.04.2012) και αυτών της περίπτωσης β της παραγράφου 2 του άρθρου 6 του ν. 4155/2013.

## **9.6 ΜΑΤΑΙΩΣΗ ΤΟΥ ΔΙΑΓΩΝΙΣΜΟΥ**

Ματαίωση των αποτελεσμάτων του διαγωνισμού μπορεί να γίνει σύμφωνα με τις διατάξεις του άρθρου 21 του π.δ. 118/2007.

## ΠΑΡΑΡΤΗΜΑ Γ΄

### ΤΕΧΝΙΚΕΣ ΠΡΟΔΙΑΓΡΑΦΕΣ

#### ΚΩΔ. 100

#### ΠΡΟΔΙΑΓΡΑΦΕΣ ΓΙΑ ΧΑΡΤΙΝΕΣ ΤΣΑΝΤΕΣ ΚΑΙ ΦΑΚΕΛΟΥΣ

**ΠΡΟΥΠΟΛΟΓΙΣΜΟΣ 30.000 € (συμπ/νου ΦΠΑ)**

#### **Χαρακτηριστικά χάρτινων τσαντών:**

- Χαρτί duplex (άσπρο - καφέ) 200gr/sm, ειδικών προδιαγραφών για τσάντες.
- Χειρολαβή από κορδόνι άσπρο βαμβακερό, μήκους 45cm και πάχους 5mm πιασμένη με κόμπο.
- Εκτύπωση offset, στην άσπρη όψη του χαρτιού, 2 χρώματα με κάλυψη 100%.
- Βερνίκι για σταθεροποίηση των χρωμάτων.
- Χαρτόνια ενίσχυσης 450 gr/sm στον πάτο (καφέ χρώματος) και στα πλαϊνά.

<b>ΔΙΑΣΤΑΣΗ (εκ.)</b> (πλάτος X πέρα X ύψος)	<b>ΤΕΜΑΧΙΑ</b>
15X7X15	9.000
24X11X29	10.000
30X15X36	7.000
38X15X45	5.000

#### **Χαρακτηριστικά για χάρτινο σακουλάκι και χάρτινο φάκελο:**

- Χαρτί duplex (άσπρο - καφέ) 150gr/sm, ειδικών προδιαγραφών για τσάντες.
- Εκτύπωση offset, στην άσπρη όψη του χαρτιού, 2 χρώματα με κάλυψη 100%.
- Βερνίκι για σταθεροποίηση των χρωμάτων.

<b>ΔΙΑΣΤΑΣΗ (εκ.)</b>	<b>ΤΕΜΑΧΙΑ</b>
Σακουλάκι: πλάτος X πέρα X ύψος + καπάκι	
9X3X14+4	4.000
Φάκελος: πλάτος X ύψος + καπάκι	
17X20+2	12.000

#### ΚΩΔ. 200

#### ΠΡΟΔΙΑΓΡΑΦΕΣ ΓΙΑ ΠΛΑΣΤΙΚΕΣ ΤΣΑΝΤΕΣ

**ΠΡΟΥΠΟΛΟΓΙΣΜΟΣ 20.000 € (συμπ/νου ΦΠΑ)**

- Υλικό HDPE (σκληρό πολυαιθυλένιο), γαλακτώδες, διασπώμενο (αντοχή τουλάχιστον 4 χρόνια).
- Πάχος: όπως φαίνεται στον πίνακα.
- Χειρολαβή χούφτα.

- Εκτύπωση φλεξογραφία, 2 χρώματα (εκτός των διαστάσεων 30X40 και 20X80 όπου η εκτύπωση είναι φλεξογραφία , 1 χρώμα).

ΔΙΑΣΤΑΣΗ (εκ. ) (πλάτος X ύψος + πιέτα)	ΠΑΧΟΣ (My)	ΤΕΜΑΧΙΑ
70X60 +(10+10) πιέτα πλαϊνή	90My	7.000
40X60 +(6+6) πιέτα πλαϊνή	80My	10.000
30X43 +(5+5) πιέτα πάτου	80My	18.000
30X40 χωρίς πιέτα	40My	22.000
20X80 χωρίς πιέτα (χούφτα στο πλάι )	40My	2.000

### **ΚΩΔ. 300**

#### **ΠΡΟΔΙΑΓΡΑΦΕΣ ΓΙΑ ΧΑΡΤΙΝΑ ΚΟΥΤΙΑ**

**ΠΡΟΥΠΟΛΟΓΙΣΜΟΣ 50.000 € (συμπ/νου ΦΠΑ)**

#### **Χαρακτηριστικά μικρών κουτιών:**

- Αναδιπλούμενα κουτιά από χαρτόνι τρίφυλλο E FLUTE πάχους 1,5mm (microwelle) με σύνθεση full craft 450gr./m<sup>2</sup> και σχέδιο FEFCO 0427 (**ΕΙΚΟΝΑ 1**) με ενισχυμένα πλαϊνά. Τα κουτιά θα πρέπει να είναι απαλλαγμένα από οπές, λακκούβες, κηλίδες, σχισίματα, εκδορές κ.λπ.
- Εκτύπωση με τη μέθοδο της μεταξοτυπίας στη εξωτερική όψη του κουτιού, 1 pantone χρώμα (κοινό χρώμα σε όλα τα κουτιά) με κάλυψη περίπου 100%.

A/A	ΔΙΑΣΤΑΣΕΙΣ (εκ.) (μήκος X πλάτος X ύψος)	ΤΕΜΑΧΙΑ
1	16X12X5	3.000
2	16X12X12	3.000
3	23X10X10	3.000
4	25X16X10	2.000
5	12X10X7	4.000
6	26X26X10	1.500
7	30X15X15	1.500
8	35X11X11	1.500
9	20X23X8	2.500
10	6,5X6,5X6,5	3.000

*Το μέγεθος που αναφέρεται αφορά το εσωτερικό μέγεθος των κουτιών.*

#### **Χαρακτηριστικά κουτιών τοιχογραφιών:**

- Αναδιπλούμενα κουτιά από χαρτόνι τρίφυλλο E FLUTE πάχους 1,5mm (microwelle) με σύνθεση full craft 450gr./m<sup>2</sup> και σχέδιο FEFCO 0427 (**ΕΙΚΟΝΑ 1**) με ενισχυμένα πλαϊνά. Τα κουτιά θα πρέπει να είναι απαλλαγμένα από οπές, λακκούβες, κηλίδες, σχισίματα, εκδορές κ.λπ.
- Εκτύπωση με τη μέθοδο της μεταξοτυπίας στη εξωτερική όψη του κουτιού, 1 pantone χρώμα (κοινό χρώμα σε όλα τα κουτιά) με κάλυψη περίπου 100% και ένα χρώμα (ασημοτυπία) για κάλυψη δύο περιοχών διαστάσεων 15X2 εκ. και 6X3 εκ. περίπου (**ΕΙΚΟΝΑ 2**).

<b>A/A</b>	<b>ΔΙΑΣΤΑΣΕΙΣ (εκ.)</b> (μήκος X πλάτος X ύψος)	<b>ΤΕΜΑΧΙΑ</b>
1	36X14,5X4,5	100
2	38X38X4,5	200
3	43X26X4,5	200
4	26X20X4	200
5	34X26X4,5	200
6	26X29X4,5	100
7	23X23,5X4,5	100

*Το μέγεθος που αναφέρεται αφορά το εσωτερικό μέγεθος των κουτιών.*

#### **Χαρακτηριστικά κουτιών νομισμάτων:**

- Κουτιά σε δυο μέρη (βάση+καπάκι) από συμπαγές χαρτόνι βιβλιοδεσίας πάχους 1,30mm (±0,10mm).
- Τεχνική επεξεργασία: Εκτύπωση offset χρωματιστού φόντου (κάλυψη 100%) και λαμινάρισμα εκτυπωμένου φόντου στην εξωτερική πλευρά του κουτιού. Εσωτερική πλευρά: λαμινάρισμα ειδικού βελουτέ χαρτιού, το χρώμα του οποίου θα αποφασιστεί σε συνεργασία με το ΤΑΠ και τον γραφίστα.
- Ματ πλαστικοποίηση στη εξωτερική όψη του κουτιού.

<b>ΔΙΑΣΤΑΣΕΙΣ (εκ.)</b> (μήκος X πλάτος X ύψος)	<b>ΤΕΜΑΧΙΑ</b>
7X7X2	2.000

*Το μέγεθος που αναφέρεται αφορά το εσωτερικό μέγεθος των κουτιών.*

#### **ΚΩΔ. 400**

#### **ΠΡΟΔΙΑΓΡΑΦΕΣ ΓΙΑ ΧΑΡΤΟΚΙΒΩΤΙΑ**

**ΠΡΟΥΠΟΛΟΓΙΣΜΟΣ 20.000 € (συμπ/νου ΦΠΑ)**

#### **Γενικά Χαρακτηριστικά:**

Τα χαρτοκιβώτια πρέπει να είναι:

- Καινούργια και αμεταχειριστά.
- Πτυσσόμενα από κορματοειδές χαρτόνι.

- Απαλλαγμένα από οπές, κηλίδες, σχισίματα, εκδορές κ.λπ.
- Χρώμα χαρτοκιβωτίων: καφέ.

#### Φυσικοχημικά - Μηχανικά Χαρακτηριστικά:

- Η σύσταση του χαρτιού μπορεί να είναι από μηχανικό πολτό ή χημικό πολτό ή μίγμα αυτών, ανάλογο με την πρώτη ύλη παρασκευής του χαρτιού.
- Μάζα ανά μονάδα επιφάνειας κυματοειδούς χαρτονιού μεγαλύτερη από 380gr/m<sup>2</sup> στα 3φυλλα και από 660 gr/m<sup>2</sup> στα 5φυλλα.
- Αντοχή στη διάρρηξη κυματοειδούς χαρτονιού μεγαλύτερη από 1100 kra.
- Η υγρασία του χαρτονιού να είναι 10% κατά μέγιστη.

#### Επισημανση:

- Πρέπει να αναγράφεται και στις δύο πλευρικές επιφάνειες του χαρτοκιβωτίου με ανεξίτηλο και ευκρινή τρόπο το εξής: ΤΑΜΕΙΟ ΑΡΧΑΙΟΛΟΓΙΚΩΝ ΠΟΡΩΝ ΚΑΙ ΑΠΑΛΛΟΤΡΙΩΣΕΩΝ

Α/Α	ΔΙΑΣΤΑΣΕΙΣ ύψος Χ μήκος Χ πλάτος	ΤΕΜΑΧΙΑ	ΜΕΓΙΣΤΟ ΒΑΡΟΣ	ΠΑΡΑΤΗΡΗΣΕΙΣ
1	72cmΧ45cmΧ35cm	1.000	15 ΚΙΛΑ	RCS,5-φυλλο, B ή C FLUTE
2	10cmΧ46cmΧ58cm	1.500	4 ΚΙΛΑ	RCS,3-φυλλο, E ή B FLUTE
3	48cmΧ25cmΧ25cm	1.000	6 "	RCS,3-φυλλο, E ή B FLUTE
4	44cmΧ22cmΧ22cm	1.000	4 "	RCS,3-φυλλο, E ή B FLUTE
5	43cmΧ31cmΧ10cm	1.000	3 "	RCS,3-φυλλο, E ή B FLUTE
6	32cmΧ29cmΧ13cm	1.000	3 "	RCS,3-φυλλο, E ή B FLUTE
7	26cmΧ90cmΧ25cm	350	18 "	RCS,3-φυλλο, E ή B FLUTE
8	14cmΧ25cmΧ13cm	1.500	1,5 "	RCS,3-φυλλο, E ή B FLUTE
9	14cmΧ42cmΧ14cm	1.500	2 "	RCS,3-φυλλο, E ή B FLUTE
10	32cmΧ16cmΧ16cm	2.000	3 "	RCS,3-φυλλο ,E ή B FLUTE
11	20cmΧ41cmΧ54cm	500	6 "	RCS,3-φυλλο, E ή B FLUTE
12	25cmΧ48cmΧ31cm	3.500	25+	RCS,3-φυλλο, E ή B FLUTE

13	20cmX44cmX22cm	2.000	20+	RCS,3-φυλλο, E ή B FLUTE
----	----------------	-------	-----	-----------------------------

Το μέγεθος που αναφέρεται αφορά το εξωτερικό μέγεθος των κουτιών.

## **ΓΕΝΙΚΕΣ ΣΗΜΕΙΩΣΕΙΣ**

### **ΚΩΔ. 100 & ΚΩΔ. 200**

- Οι συμμετέχοντες θα πρέπει να προσκομίσουν δείγματα όλων των υλικών που περιγράφονται στις προδιαγραφές. Προσφορά χωρίς τα δείγματα απορρίπτεται.
- Ο Ανάδοχος θα πρέπει να βρίσκεται σε συνεργασία με τους υπεύθυνους και τον γραφίστα του ΤΑΠ για την επίβλεψη και την παρακολούθηση της προόδου των εργασιών. Το ΤΑΠ θα παραδώσει αρχεία σε μορφή illustrator τα οποία θα πρέπει να εφαρμοστούν από τον ανάδοχο στα τελικά αναπτύγματα (κοπτικά).
- Πριν την εκτύπωση θα πρέπει να εγκριθούν όλα τα τελικά ηλεκτρονικά αρχεία από το ΤΑΠ και να εκτυπωθούν δοκίμια για έλεγχο των μακετών.
- Στην τιμή θα πρέπει να περιλαμβάνονται όλα τα κόστη (υλικά, δοκίμια, μακέτες-κλισέ-λάστιχα, εκτύπωση, μεταφορικά κ.λπ.).

### **ΚΩΔ. 300**

- Οι συμμετέχοντες θα πρέπει να προσκομίσουν δείγματα όλων των υλικών που περιγράφονται στις προδιαγραφές καθώς και δείγμα του κουτιού μόνο για ΕΙΚΟΝΑ 1. Προσφορά χωρίς τα δείγματα απορρίπτεται.
- Ο ανάδοχος θα πρέπει να βρίσκεται σε συνεργασία με τους υπεύθυνους και τον γραφίστα του ΤΑΠ για την επίβλεψη και την παρακολούθηση της προόδου των εργασιών.
- Πριν την εκτύπωση θα πρέπει να εγκριθούν τα ηλεκτρονικά αρχεία των κουτιών που φέρουν την ασημοτυπία (κουτιά τοιχογραφιών).
- Στην τιμή θα πρέπει να περιλαμβάνονται όλα τα κόστη (υλικά, δοκίμια, καλούπια, εκτύπωση, μεταφορικά κ.λπ.).

### **ΚΩΔ. 400**

- Οι συμμετέχοντες θα πρέπει να προσκομίσουν δείγμα των χαρτονιών που περιγράφονται στις προδιαγραφές. Προσφορά χωρίς τα δείγματα απορρίπτεται.

## **ΣΥΣΚΕΥΑΣΙΑ ΚΑΙ ΠΑΡΑΔΟΣΗ**

### **ΚΩΔ. 100 / ΚΩΔ. 200 / ΚΩΔ. 300**

Τα υπό προμήθεια προϊόντα θα παραδοθούν, συσκευασμένα σε κούτες, με εξωτερική ένδειξη για το περιεχόμενο.

### **ΚΩΔ. 400**

Τα υπό προμήθεια χαρτοκιβώτια θα παραδοθούν σε παλέτες συμπτυγμένα σε δέματα ανά είδος, δεμένα σε πλαστικό τσέρκι ή άλλο στερεό μέσο πρόσδεσης ανά 10 - 25 τεμάχια ανάλογα το μέγεθος και κατάλληλα προστατευμένα από καιρικές συνθήκες με τη χρήση θερμοσυρρικνούμενου πλαστικού ή άλλου κατάλληλου τρόπου.

Παράδοση στις αποθήκες της υπηρεσίας, Αθηνάς 10 Αγ. Ι. Ρέντη.

EIKONA 1:

# FEFCO 0427

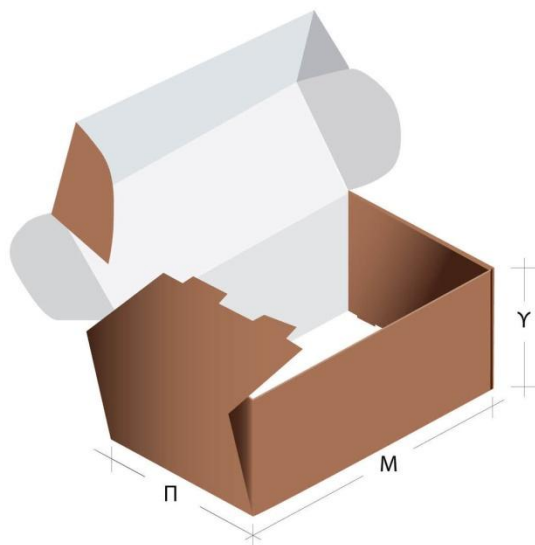
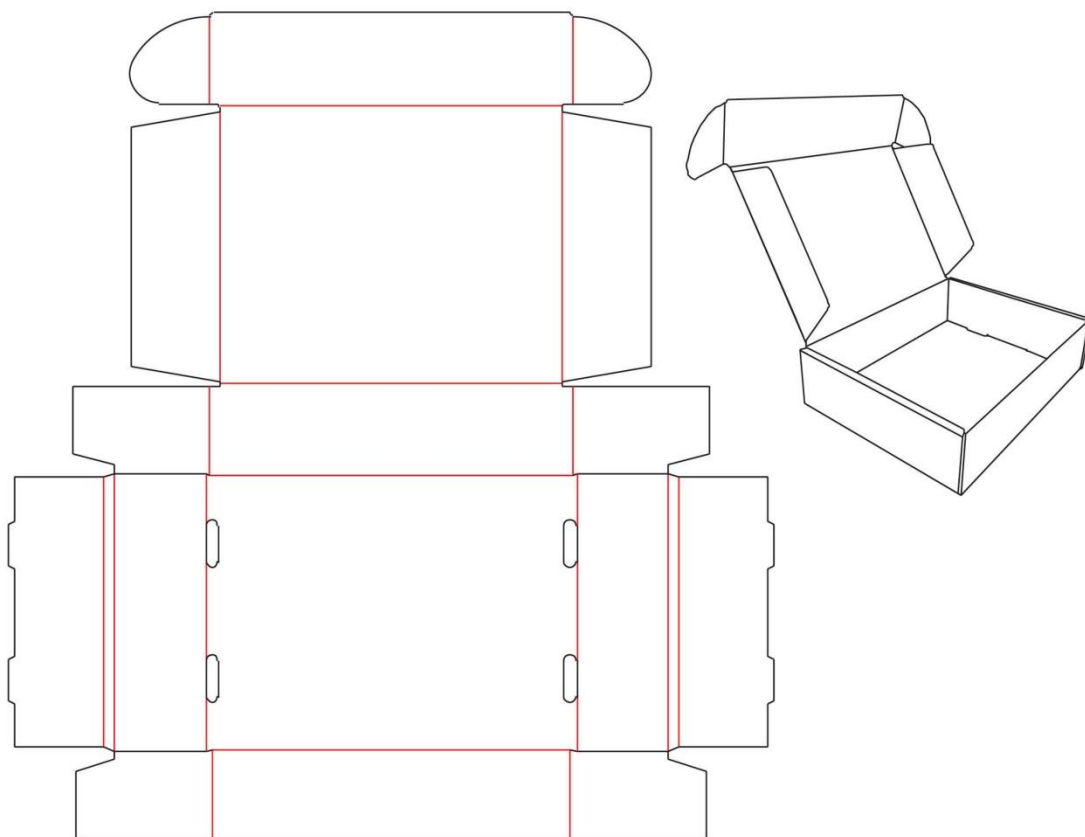



## ΕΙΚΟΝΑ 2 (ΑΣΗΜΟΤΥΠΙΑ):

ΕΞΩΤΕΡΙΚΗ ΟΨΗ

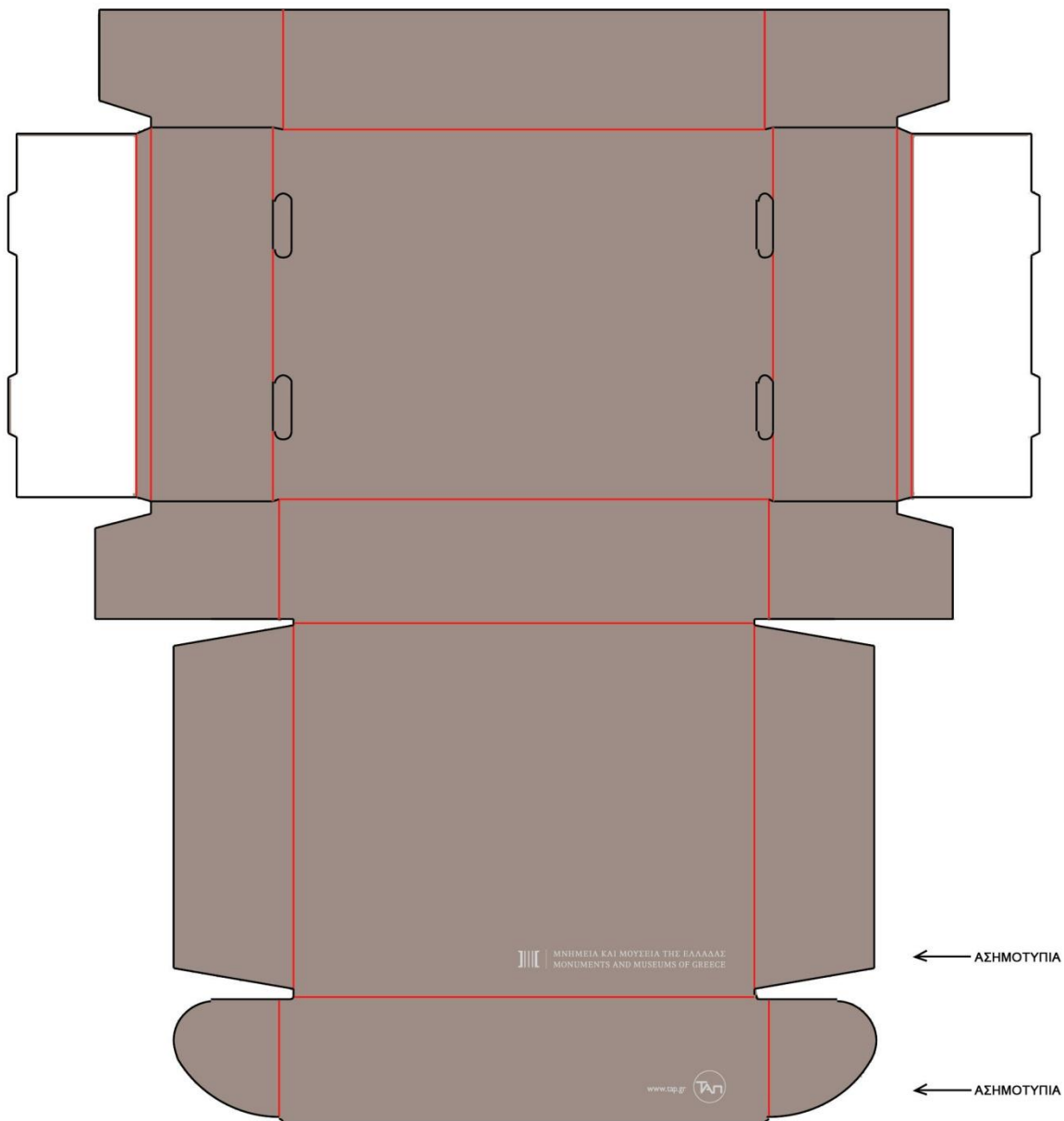

## ΠΑΡΑΡΤΗΜΑ Δ΄

### ΥΠΟΔΕΙΓΜΑ ΕΓΓΥΗΤΙΚΗΣ ΕΠΙΣΤΟΛΗΣ ΣΥΜΜΕΤΟΧΗΣ

Όνομασία Τράπεζας .....

Κατάστημα .....

(Δ/ση οδός -αριθμός TK fax )

Ημερομηνία έκδοσης .....

ΕΥΡΩ. ....

ΠΡΟΣ

**ΤΑΜΕΙΟ ΑΡΧΑΙΟΛΟΓΙΚΩΝ ΠΟΡΩΝ ΚΑΙ ΑΠΑΛΛΟΤΡΙΩΣΕΩΝ**

**Ελ. Βενιζέλου 57, 105 64, Αθήνα**

**ΕΓΓΥΗΤΙΚΗ ΕΠΙΣΤΟΛΗ ΣΥΜΜΕΤΟΧΗΣ ΑΡ. .... ΕΥΡΩ .....**

- Έχουμε την τιμή να σας γνωρίσουμε ότι εγγυώμεθα δια της παρούσας εγγυητικής επιστολής ανέκκλητα και ανεπιφύλακτα, παραιτούμενοι του δικαιώματος της διζήσεως μέχρι του ποσού των ΕΥΡΩ. .... (και ολογράφως)..... \_\_\_\_\_ υπέρ της εταιρείας ..... Δ/ση ..... δια τη συμμετοχή της εις το διενεργούμενο διαγωνισμό της ..... για την προμήθεια ..... σύμφωνα με την υπ. αρ. Δ/ξή σας και το οποίο ποσόν καλύπτει το 2% της συνολικής προϋπολογισθείσης δαπάνης χωρίς ΦΠΑ.

- Η παρούσα εγγύηση καλύπτει μόνο τις από την συμμετοχή εις τον ανωτέρω διαγωνισμό απορρέουσες υποχρεώσεις της εν λόγω εταιρείας καθ' όλο τον χρόνο ισχύος της.

- Το παραπάνω ποσό τηρούμε στη διάθεσή σας και θα καταβληθεί ολικά ή μερικά χωρίς καμία από μέρος μας αντίρρηση ή ένσταση και χωρίς να ερευνηθεί το βάσιμο ή μη της απαίτησης μέσα σε τρεις (3) ημέρες από απλή έγγραφη ειδοποίησή σας.

- Σε περίπτωση κατάπτωσης της εγγύησης το ποσό της κατάπτωσης υπόκειται στο εκάστοτε ισχύον τέλος χαρτοσήμου.

- Αποδεχόμαστε να παρατείνουμε την ισχύ της εγγύησης ύστερα από απλό έγγραφο της Υπηρεσίας σας με την προϋπόθεση ότι το σχετικό αίτημα σας θα μας υποβληθεί πριν από την ημερομηνία λήξης της.

- Η παρούσα ισχύει μέχρι και την .....

### ΣΗΜΕΙΩΣΗ ΓΙΑ ΤΗΝ ΤΡΑΠΕΖΑ

Ο χρόνος ισχύος πρέπει να είναι μεγαλύτερος τουλάχιστον ένα (1) μήνα μετά τη λήξη του χρόνου ισχύος της προσφοράς, όπως σχετικά αναφέρεται στη Δ/ξη).

Βεβαιούται υπεύθυνα ότι το ποσό των εγγυητικών μας επιστολών που έχουν δοθεί στο Δημόσιο και ΝΠΔΔ ,συνυπολογίζοντας και το ποσό της παρούσας, δεν υπερβαίνει το όριο των εγγυήσεων που έχει καθορισθεί από το Υπουργείο Οικονομικών για την Τράπεζά μας.

## ΠΑΡΑΡΤΗΜΑ Ε΄

### ΥΠΟΔΕΙΓΜΑ ΕΓΓΥΗΤΙΚΗΣ ΕΠΙΣΤΟΛΗΣ ΚΑΛΗΣ ΕΚΤΕΛΕΣΗΣ

Όνομασία Τράπεζας .....

Κατάστημα .....

(Δ/νση οδός -αριθμός ΤΚ fax )

Ημερομηνία έκδοσης.....

ΕΥΡΩ. ....

ΠΡΟΣ

**ΤΑΜΕΙΟ ΑΡΧΑΙΟΛΟΓΙΚΩΝ ΠΟΡΩΝ ΚΑΙ ΑΠΑΛΛΟΤΡΙΩΣΕΩΝ**

**Ελ. Βενιζέλου 57, 105 64, Αθήνα**

**ΕΓΓΥΗΤΙΚΗ ΕΠΙΣΤΟΛΗ ΚΑΛΗΣ ΕΚΤΕΛΕΣΗΣ ΑΡ. .... ΕΥΡΩ .....**

- Έχουμε την τιμή να σας γνωρίσουμε ότι εγγυώμεθα δια της παρούσας εγγυητικής επιστολής ανέκκλητα και ανεπιφύλακτα, παραιτούμενοι του δικαιώματος της διζήσεως μέχρι του ποσού των ΕΥΡΩ. .... (και ολογράφως) ..... στο οποίο και μόνο περιορίζεται η υποχρέωσή μας, υπέρ της εταιρείας ..... Δ/νση.....για την καλή εκτέλεση από αυτήν των όρων της με αριθμό..... σύμβασης, που υπέγραψε μαζί σας για τη προμήθεια ..... (αρ.διακ/ξης...../.....) προς κάλυψη αναγκών του ..... και το οποίο ποσόν καλύπτει το 5% της συμβατικής προ Φ.Π.Α. αξίας .....ΕΥΡΩ αυτής.

- Το παραπάνω ποσό τηρούμε στη διάθεσή σας και θα καταβληθεί ολικά ή μερικά χωρίς καμία από μέρος μας αντίρρηση ή ένσταση και χωρίς να ερευνηθεί το βάσιμο ή μη της απαίτησης μέσα σε τρεις (3) ημέρες από απλή έγγραφη ειδοποίησή σας.

- Σε περίπτωση κατάπτωσης της εγγύησης το ποσό της κατάπτωσης υπόκειται στο εκάστοτε ισχύον τέλος χαρτοσήμου.

- Η παρούσα εγγύησή μας αφορά μόνο την παραπάνω αιτία και ισχύει μέχρι την επιστροφή της σ' εμάς οπότε γίνεται αυτοδίκαια άκυρη και δεν έχει απέναντί μας καμιά ισχύ.

- Βεβαιούται υπεύθυνα ότι το ποσό των εγγυητικών μας επιστολών που έχουν δοθεί στο Δημόσιο και ΝΠΔΔ, συνυπολογίζοντας και το ποσό της παρούσας, δεν υπερβαίνει το όριο των εγγυήσεων που έχει καθορισθεί από το Υπουργείο Οικονομικών για την Τράπεζά μας.

## ΠΑΡΑΡΤΗΜΑ ΣΤ΄

### ΥΠΟΔΕΙΓΜΑ ΕΝΤΥΠΟΥ ΟΙΚΟΝΟΜΙΚΗΣ ΠΡΟΣΦΟΡΑΣ

ΟΙΚΟΝΟΜΙΚΗ ΠΡΟΣΦΟΡΑ ΠΡΟΜΗΘΕΙΑΣ (ΤΙΜΕΣ ΣΕ €)			
ΣΤΟΙΧΕΙΑ ΠΡΟΣΦΕΡΟΝΤΟΣ:			
ΑΝΑΘΕΤΟΥΣΑ ΑΡΧΗ: ΤΑΜΕΙΟ ΑΡΧΑΙΟΛΟΓΙΚΩΝ ΠΟΡΩΝ ΚΑΙ ΑΠΑΛΛΟΤΡΙΩΣΕΩΝ			
ΑΡΙΘΜΟΣ ΔΙΑΚΗΡΥΞΗΣ: ..... /2015			
A/A	ΚΩΔΙΚΟΣ	ΕΙΔΟΣ Αναφέρονται αναλυτικά όλα τα υπό προμήθεια είδη που περιλαμβάνονται στο Παράρτημα Α΄ της παρούσας.	ΣΥΝΟΛΙΚΗ ΤΙΜΗ ΚΩΔΙΚΟΥ
1	100	Χάρτινες τσάντες και φάκελοι	
2	200	Πλαστικές τσάντες	
3	300	Χάρτινα κουτιά	
4	400	Χαρτοκιβώτια	
ΠΡΟΣΦΕΡΟΜΕΝΗ ΤΙΜΗ*, χωρίς Φ.Π.Α. (€) (αριθμητικώς)			
ΠΡΟΣΦΕΡΟΜΕΝΗ ΤΙΜΗ*, χωρίς Φ.Π.Α. (€) (ολογράφως)			
ΠΟΣΟΣΤΟ Φ.Π.Α.	23%	ΠΟΣΟ ΦΠΑ	
ΣΥΝΟΛΙΚΗ ΠΡΟΣΦΕΡΟΜΕΝΗ ΤΙΜΗ*, με Φ.Π.Α. (αριθμητικώς)			
ΣΥΝΟΛΙΚΗ ΠΡΟΣΦΕΡΟΜΕΝΗ ΤΙΜΗ*, με Φ.Π.Α. (ολογράφως)			

\* Συμπεριλαμβανομένων των υπέρ τρίτων κρατήσεων, όπως αναφέρονται στο Παράρτημα Α΄, και κάθε είδους δαπανών για παράδοση αυτών στις Αποθήκες του ΤΑΠΑ Αθηνάς 10, Αγ. Ι. Ρέντη- Αθήνα.

**ΗΜΕΡΟΜΗΝΙΑ**  
**Ο ΠΡΟΣΦΕΡΩΝ**  
(υπογραφή - σφραγίδα)

## ΠΑΡΑΡΤΗΜΑ Ζ΄

### ΣΧΕΔΙΟ ΣΥΜΒΑΣΗΣ ΣΥΜΒΑΣΗ ΓΙΑ ΤΗΝ ΠΡΟΜΗΘΕΙΑ ΚΟΥΤΙΩΝ ΣΥΣΚΕΥΑΣΙΑΣ ΚΑΙ ΧΑΡΤΙΝΩΝ ΚΑΙ ΠΛΑΣΤΙΚΩΝ ΤΣΑΝΤΩΝ ΓΙΑ ΑΝΑΓΚΕΣ ΠΩΛΗΤΗΡΙΩΝ ΤΑΠΑ

Στην Αθήνα, σήμερα ..... 2015, μεταξύ των κάτωθι συμβαλλομένων :

α) **Αφενός** του **ΤΑΜΕΙΟΥ ΑΡΧΑΙΟΛΟΓΙΚΩΝ ΠΟΡΩΝ ΚΑΙ ΑΠΑΛΛΟΤΡΙΩΣΕΩΝ**, Ν.Π.Δ.Δ., που εδρεύει στην Αθήνα, οδός Ελ. Βενιζέλου αριθμ. 57, με ΑΦΜ 90012197, ΔΟΥ Α΄ ΑΘΗΝΩΝ που εκπροσωπείται νόμιμα στην παρούσα από τον Πρόεδρο του Δ.Σ. ...., (στο εξής: «Ταμείο») και

β) Αφετέρου της .....

αφού έλαβαν υπόψη:

1. Τις διατάξεις του νόμου 736/1977, «περί Οργανισμού Ταμείου Αρχαιολογικών Πόρων και Απαλλοτριώσεων» (ΦΕΚ 316/Α΄/1977), όπως τροποποιήθηκε και ισχύει, και ιδίως του άρθρου 8 παρ. ζ, υποπερ. ββ' αυτού.
2. Τις διατάξεις του νόμου 4270/2014 (ΦΕΚ 143/Α΄/28-6-2014) «Αρχές δημοσιονομικής διαχείρισης και εποπτείας (ενσωμάτωση της Οδηγίας 2011/85/ΕΕ) - δημόσιο λογιστικό και άλλες διατάξεις.», όπως ισχύει.
3. Τις διατάξεις του π.δ. 113/2010 «Ανάληψη υποχρεώσεων από τους διατάκτες» (ΦΕΚ 194/Α΄/2010 και ΦΕΚ 209/Α΄/2010)
4. Τις διατάξεις του νόμου 2286/1995 «Προμήθειες του Δημοσίου Τομέα και ρυθμίσεις συναφών θεμάτων» (Φ.Ε.Κ.19/Α΄/1995), όπως τροποποιήθηκε και ισχύει
5. Τις διατάξεις του νόμου 3861/2010 ««Ενίσχυση της διαφάνειας με την υποχρεωτική ανάρτηση νόμων και πράξεων των κυβερνητικών, διοικητικών και αυτοδιοικητικών οργάνων στο Διαδίκτυο "Πρόγραμμα Διαύγεια" και άλλες διατάξεις» (Φ.Ε.Κ. 112/Α΄/2010)
6. Τις διατάξεις του Ν. 4281/2014 (ΦΕΚ 160/Α΄/8-8-2014) «Μέτρα στήριξης και ανάπτυξης της ελληνικής οικονομίας, οργανωτικά θέματα Υπουργείου Οικονομικών και άλλες διατάξεις.»
7. Τις διατάξεις του Π.Δ. 118/2007 «Κανονισμός Προμηθειών του Δημοσίου» (Φ.Ε.Κ. 150/Α΄/2007) όπως ισχύει,
8. Την υπ' αριθμ. .... Απόφαση Ανάληψης Υποχρέωσης, με την οποία δεσμεύεται η πίστωση για τη δαπάνη που θα προκληθεί από την παρούσα σύμβαση
9. Την από υπ' αριθμ. πρωτ. ΔΙΟΙΚ/Β..... διακήρυξη ανοιχτού διαγωνισμού για την προμήθεια κουτιών συσκευασίας και χάρτινων και πλαστικών τσαντών για τις ανάγκες των πωλητηρίων του ΤΑΠ, για το 2015
10. Την από ..... Προσφορά που κατέθεσε ο Ανάδοχος,
11. Το από ..... πρακτικό της Επιτροπής Διενέργειας, με την οποία ανακηρύσσεται ο Ανάδοχος μειοδότης έναντι προσφοράς .....

12. Την απόφαση του Διοικητικού Συμβουλίου του Ταμείου που ελήφθη στη συνεδρία υπ' αριθμ. .... περί κατακύρωσης της προμήθειας .....
13. Την υπ' αριθμ. .... Ανάθεση Προμήθειας

**ΣΥΜΦΩΝΟΥΝΤΑΙ, ΣΥΝΟΜΟΛΟΓΟΥΝΤΑΙ ΚΑΙ ΓΙΝΟΝΤΑΙ ΑΜΟΙΒΑΙΑ ΑΠΟΔΕΚΤΑ τα ακόλουθα:**

Ο πρώτος των συμβαλλομένων («Ταμείο») αναθέτει με την παρούσα Σύμβαση στη δεύτερη των συμβαλλομένων («Ανάδοχο») την προμήθεια κουτιών συσκευασίας και χάρτινων και πλαστικών τσαντών για κάλυψη αναγκών Πωλητηρίων ΤΑΠΑ, με τους παρακάτω όρους και συμφωνίες:

**Άρθρο 1: Αντικείμενο του Έργου**

Αντικείμενο του έργου είναι η προμήθεια κουτιών συσκευασίας και χάρτινων και πλαστικών τσαντών για κάλυψη αναγκών Πωλητηρίων ΤΑΠΑ και η παράδοσή τους προς το Ταμείο, σύμφωνα με τις ειδικές προβλέψεις της διακήρυξης και της παρούσας.

**Άρθρο 2: Διάρκεια – Ημερομηνία Έναρξης**

Η προμήθεια πρέπει να ολοκληρωθεί σε 120 ημερολογιακές ημέρες από την ημερομηνία υπογραφής της παρούσας σύμβασης. Παράταση στην άνω προθεσμία μπορεί να δοθεί από το Ταμείο εγγράφως και μόνο για σπουδαίο και απρόβλεπτο λόγο, μη αναγόμενο στην ευθύνη του Αναδόχου.

**Άρθρο 3: Μέθοδος εκτέλεσης έργου**

Ο Ανάδοχος θα πρέπει να βρίσκεται σε συνεργασία με τους υπεύθυνους της προμήθειας και τον γραφίστα του ΤΑΠΑ για την επίβλεψη και την παρακολούθηση της προόδου των εργασιών.

Το ΤΑΠΑ θα παραδώσει αρχεία σε μορφή illustrator τα οποία θα πρέπει να εφαρμοστούν από τον Ανάδοχο στα τελικά αναπτύγματα (κοπτικά).

Πριν την εκτύπωση θα πρέπει να εγκριθούν όλα τα τελικά ηλεκτρονικά αρχεία από το ΤΑΠΑ και να εκδοθούν δοκίμια για έλεγχο των μακετών.

Τα υπό προμήθεια είδη θα παραδοθούν στις αποθήκες του Ταμείου, οδός Αθηνάς αριθμ. 10 στο Ρέντη.

**Άρθρο 4 : Παρακολούθηση και παραλαβή του έργου**

Την καλή εκτέλεση της σύμβασης και τη συμμόρφωση του Αναδόχου με τους συμβατικούς όρους εκτέλεσης του έργου θα παρακολουθεί η αρμοδίως ορισθείσα Επιτροπή Παραλαβής.

Η παράδοση θεωρείται εμπρόθεσμη και προσήκουσα όταν περιλαμβάνει το σύνολο των τεμαχίων και συμφωνεί με τις τεχνικές προδιαγραφές. Η παραλαβή γίνεται με πρωτόκολλο οριστικής παραλαβής που εκδίδει η Επιτροπή Παραλαβής, η οποία ελέγχει τα παραδοτέα ως προς την ποιότητα και την ποσότητα και πιστοποιεί ότι τα παραδοθέντα είναι σύμφωνα με τους συμβατικούς όρους.

Κατά την παραλαβή διενεργείται δειγματοληπτικός έλεγχος, και εφόσον ευρεθούν κακέκτυπα ή ελαττωματικά είδη, θα ελέγχεται το σύνολο της ποσότητας, με δαπάνη του Αναδόχου.

Το 30% ανά κωδικό θα παραδοθεί εντός 45 ημερολογιακών ημερών, από την υπογραφή της σύμβασης.

Σε περίπτωση που η Επιτροπή απορρίψει όλη ή μέρος της προμήθειας, λόγω παράβασης των συμβατικών όρων, ο Ανάδοχος υποχρεούται να επανυποβάλλει τα παραδοτέα διορθωμένα, σύμφωνα με τις παρατηρήσεις της Επιτροπής εντός της χρονικής προθεσμίας που θα τάξει η Υπηρεσία. Σε περίπτωση που ο Ανάδοχος δεν ανταποκριθεί εμπρόθεσμα ή αρνηθεί τη διόρθωση των παραδοτέων, κηρύσσεται έκπτωτος και υπόκειται στις προβλεπόμενες κυρώσεις.

#### **Άρθρο 5 : Αμοιβή- Τρόπος πληρωμής – Κρατήσεις**

Η συνολική αμοιβή του Αναδόχου για την υλοποίηση της προμήθειας ανέρχεται στο ποσό των ..... ευρώ, πλέον του αναλογούντος ΦΠΑ (.....).

Η πληρωμή της άνω αμοιβής θα λάβει χώρα με την οριστική παραλαβή του συνόλου των συμβατικών υλικών. Για την πληρωμή της αμοιβής, ο Ανάδοχος θα πρέπει να προσκομίσει τα εξής :

1) τιμολόγιο. Κάθε τιμολόγιο του Αναδόχου πρέπει να περιέχει κατά τρόπο σαφή τα στοιχεία που προβλέπονται από την κείμενη νομοθεσία και τα οποία είναι κατ' ελάχιστον τα εξής:

- Αριθμό, τυχόν σειρά και ημερομηνία έκδοσης του τιμολογίου
- Ημερομηνία Υπογραφής της Σύμβασης
- Επωνυμία και Διεύθυνση της Αναθέτουσας Αρχής
- Αριθμό Φορολογικού Μητρώου της Αναθέτουσας Αρχής
- Επωνυμία και Διεύθυνση του Αναδόχου
- Αναλυτικά τα συμβατικά υλικά
- Συνολικό τίμημα σε ΕΥΡΩ με τον αναλογούντα Φ.Π.Α.

Η Αναθέτουσα Αρχή διατηρεί το δικαίωμα να αρνηθεί την πληρωμή μέρους ή του συνολικού ποσού κάθε τιμολογίου, το οποίο δεν υποβάλλεται σύμφωνα με τα ανωτέρω.

Το ποσό του τιμολογίου θα βαρύνεται με τις εξής κρατήσεις :

α) Κράτηση 0,10% υπέρ της Ενιαίας Αρχής Δημοσίων Συμβάσεων μετά του αναλογούντος επί της κράτησης χαρτοσήμου 3% και ΟΓΑ επί χαρτοσήμου 20%

β) Παρακράτηση φόρου εισοδήματος.

2) Πρωτόκολλο οριστικής ποιοτικής και ποσοτικής παραλαβής από την αρμόδια Επιτροπή.

3) Δελτία εισαγωγής του υλικού στην αποθήκη (δελτία αποστολής).

4) Φορολογική και ασφαλιστική ενημερότητα σε ισχύ

5) Τα αρχεία σε μορφή illustrator καθώς και κάθε άλλο στοιχείο που του έχει παραδοθεί από το Ταμείο.

## **Άρθρο 6 : Εγγυητική Επιστολή καλής εκτέλεσης**

Για την καλή εκτέλεση της σύμβασης, ο Ανάδοχος κατέθεσε την με αριθμό ..... εγγυητική επιστολή της τράπεζας ....., ποσού ..... και διάρκειας ..... Η εγγυητική επιστολή καταπίπτει σε κάθε περίπτωση παράβασης των συμβατικών όρων που ορίζεται στην παρούσα.

Η εγγυητική αυτή επιστολή, αν δεν καταπέσει, επιστρέφεται στον Ανάδοχο κατά την λήξη της σύμβασης και υπό την προϋπόθεση ότι δεν θα υπάρχουν απαιτήσεις του Ταμείου κατά του Αναδόχου από την εκτέλεση της παρούσας σύμβασης (για επιβληθέντα πρόστιμα, ποινικές ρήτρες, αποζημιώσεις κλπ), τις οποίες απαιτήσεις του το Ταμείο δικαιούται να εισπράξει μέσω της ως άνω εγγυητικής επιστολής με κατάπτωσης της, σε περίπτωση μη τηρήσεως των νομίμων και συμβατικών υποχρεώσεων του Αναδόχου. Σε περίπτωση παράτασης της διάρκειας της σύμβασης ο Ανάδοχος υποχρεούται να υποβάλει στο Ταμείο νέα εγγυητική επιστολή καλής εκτέλεσης, ίσου ποσού, λήγουσας τουλάχιστον δύο μήνες μετά την κατά παράταση, λήξη της διάρκειας της σύμβασης.

## **Άρθρο 7 : Κυρώσεις – Έκπτωση Αναδόχου**

Σε περίπτωση που ο Ανάδοχος, με υπαιτιότητά της, δεν ανταποκριθεί στις συμβατικές προθεσμίες ή σε εκείνες που τάσσονται από την Υπηρεσία, κατά την παράδοση των καταλόγων ή την διαδικασία διόρθωσης των παραδοτέων, επιβάλλεται πρόστιμο που υπολογίζεται ως εξής :

α) Για καθυστέρηση ίση με χρονικό διάστημα μέχρι του  $\frac{1}{4}$  του χρόνου παράδοσης, ποσοστό 1% επί της συμβατικής αξίας της ποσότητας που παραδόθηκε εκπρόθεσμα.

β) Για καθυστέρηση ίση με χρονικό διάστημα από  $\frac{1}{4}$  έως  $\frac{1}{2}$  του χρόνου παράδοσης, ποσοστό 3% επί της συμβατικής αξίας της ποσότητας που παραδόθηκε εκπρόθεσμα.

Εάν κατά τον υπολογισμό του χρόνου παράδοσης των περιπτώσεων α) και β) προκύπτει κλάσμα ημέρας, υπολογίζεται σαν ολόκληρη ημέρα.

γ) Για καθυστέρηση ίση με χρονικό διάστημα παραπάνω από  $\frac{1}{2}$  του χρόνου παράδοσης, ποσοστό 5% επί της συμβατικής αξίας της ποσότητας που παραδόθηκε εκπρόθεσμα.

Τα παραπάνω, κατά περίπτωση, ποσοστά προστίμων υπολογίζονται επί της συμβατικής αξίας των εκπρόθεσμα παραδοθέντων υλικών, χωρίς το ΦΠΑ. Τα άνω ποσά εισπράττονται είτε από παρακράτηση μέρους συμβατικού τιμήματος που οφείλεται στον Ανάδοχο, είτε από κατάπτωση εγγυητικών επιστολών.

Κατά πάσα περίπτωση, και ιδίως εάν ο Ανάδοχος δεν ανταποκριθεί καθόλου στις συμβατικές υποχρεώσεις του ή παραδώσει πολύ μικρή ποσότητα των συμβατικών ειδών και σε κάθε άλλη περίπτωση που το Ταμείο δεν έχει συμφέρον στην εκτέλεση της σύμβασης, ο Ανάδοχος κηρύσσεται έκπτωτος με αιτιολογημένη απόφαση του Διοικητικού Συμβουλίου. Στην περίπτωση αυτή καταπίπτει το συνολικό ποσό της εγγυητικής επιστολής και το Ταμείο δικαιούται να προβεί στην υλοποίηση του έργου με καταλογισμό της δαπάνης σε βάρος του Αναδόχου. Παράλληλα, το Ταμείο δικαιούται να προβεί στις νόμιμες ενέργειες περί αποκλεισμού του Αναδόχου από τους διαγωνισμούς των δημοσίων έργων, υπηρεσιών και προμηθειών.



## **Άρθρο 8: Καλή πίστη**

Το Ταμείο και ο Ανάδοχος από κοινού αποδέχονται ότι η Σύμβαση θα λειτουργήσει μεταξύ τους σύμφωνα με την καλή πίστη, τα συναλλακτικά ήθη και χωρίς βλάβη των εκατέρωθεν δικαιωμάτων και υποχρεώσεων, καθώς και ότι και σε περίπτωση, που κατά την εκτέλεση της Σύμβασης παρατηρηθεί παρέκκλιση από τη βασική αυτή αρχή, θα ενημερώσουν εγκαίρως ο ένας τον άλλον και αμφότεροι με καλή πίστη θα προσπαθήσουν να συμφωνήσουν επί των ενεργειών που απαιτούνται, προκειμένου να εκλείψουν οι αιτίες που δημιουργούν τέτοιες παρεκκλίσεις.

## **Άρθρο 9 : Γενικές Υποχρεώσεις Αναδόχου**

Ο Ανάδοχος υπόσχεται και δεσμεύεται ότι σε όλα τα στάδια ανάθεσης, κατακύρωσης και εκτέλεσης της παρούσας, η ίδια και οι νόμιμοι εκπρόσωποι και προστηθέντες της, δεν ενήργησαν αθέμιτα, παράνομα ή καταχρηστικά και ότι θα εξακολουθήσουν να απέχουν από τέτοιες συμπεριφορές καθ' όλη τη συμβατική διάρκεια, ακόμη δε και μετά το πέρας της σύμβασης.

Ο Ανάδοχος υποχρεούται να παρέχει τις υπηρεσίες του κατά τον πλέον άρτιο από άποψη επιστήμης, τέχνης και πρακτικής εμπειρίας τρόπο και σε κάθε περίπτωση με τα υψηλότερα διεθνώς αναγνωρισμένα επαγγελματικά πρότυπα και, πάντως κατά τρόπο, ώστε να ικανοποιεί τις απαιτήσεις της Σύμβασης.

Σε περίπτωση που ορισμένα είδη ευρεθούν κακέκτυπα ή ελαττωματικά, ο Ανάδοχος έχει υποχρέωση αντικατάστασης αυτών, αζημίως για το Ταμείο, ακόμη και μετά την οριστική παραλαβή.

Όπου στις διατάξεις της παρούσας Σύμβασης γίνεται μνεία περί της υπαιτιότητας του Αναδόχου, εννοείται, χωρίς καμία εξαίρεση, η ευθύνη και η υπαιτιότητα αυτού, για τις πράξεις, ή παραλείψεις, όχι μόνο αυτού του ιδίου αλλά και καθενός από τους προστεθέντες από αυτόν, υπαλλήλους του ή μη, που συμμετείχαν στην υλοποίηση και ολοκλήρωση του περιγραφόμενου στην παρούσα Σύμβαση.

Ρητά διευκρινίζεται ότι ο Ανάδοχος αναλαμβάνει την πλήρη ευθύνη για την καλή εκτέλεση προμήθειας έναντι του Ταμείου, βαρυνόμενος για κάθε πράξη ή παράλειψη αυτού. Ο Ανάδοχος δεν έχει δικαίωμα, χωρίς προηγούμενη έγγραφη έγκριση του Ταμείου να αναθέσει οποιοδήποτε μέρος του Έργου υπεργολαβικά σε τρίτο.

## **Άρθρο 10: Εμπιστευτικότητα**

Καθ' όλη τη διάρκεια ισχύος της Σύμβασης, αλλά και μετά τη λήξη ή λύση αυτής, ο Ανάδοχος αναλαμβάνει την υποχρέωση να τηρήσει εμπιστευτικές και να μη γνωστοποιήσει σε οποιοδήποτε τρίτο οποιαδήποτε έγγραφα ή πληροφορίες ή δεδομένα που θα περιέλθουν σε γνώση του κατά την εκτέλεση των υπηρεσιών και την εκπλήρωση των υποχρεώσεων του. Επίσης, θα αναλάβει την υποχρέωση να μη γνωστοποιήσει μέρος ή το σύνολο του Έργου που θα εκτελέσει χωρίς την προηγούμενη έγγραφη έγκριση του Ταμείου.

## **Άρθρο 11: Ανωτέρα Βία**

Σε περίπτωση επελεύσεως γεγονότων «ανωτέρας βίας», στην έννοια της οποίας συμπεριλαμβάνονται μόνο περιστατικά, τα οποία σαφώς και αποδεδειγμένα βρίσκονται υπεράνω του ελέγχου και της ευθύνης των συμβαλλομένων, καθένας των συμβαλλομένων δικαιούται να αναστείλει την εκπλήρωση των υποχρεώσεων του από τη Σύμβαση, κατά το μέτρο και κατά το χρόνο, που τα ως άνω γεγονότα ή περιστατικά παρεμποδίζουν την εκπλήρωση των υποχρεώσεων εκατέρου εξ' αυτών. Προς τούτο, ο επικαλούμενος περιστατικό ανωτέρας βίας υποχρεούται άμεσα να το γνωστοποιήσει εγγράφως στο αντισυμβαλλόμενο μέρος, διαβιβάζοντάς του και όλα τα απαραίτητα αποδεικτικά στοιχεία .

Η μη εκπλήρωση των υποχρεώσεων των συμβαλλομένων κατά τη διάρκεια της ως άνω αναστολής, δε δημιουργεί δικαίωμα ή αξίωση υπέρ ή κατά των συμβαλλομένων. Δεν αναστέλλεται, όμως, η εκπλήρωση υποχρεώσεων ή η καταβολή δόσεων, που έχουν καταστεί απαιτητές πριν από την επέλευση των ανωτέρων γεγονότων ή περιστατικών, τα οποία καθόσον διαρκούν, δικαιολογούν αίτημα ευλόγου παρατάσεως της διάρκειας της Σύμβασης.

### **Άρθρο 12: Τελικές Διατάξεις**

Η Σύμβαση διέπεται από τον Κανονισμό Προμηθειών του Δημοσίου (π.δ. 118/2007) και συμπληρωματικά και εφόσον προσιδιάζουν τις διατάξεις για τη σύμβαση έργου και όλοι οι όροι της συμφωνούνται ουσιώδεις. Σε περίπτωση διαφορών που ενδεχομένως προκύψουν σχετικά με την ερμηνεία ή την εκτέλεση ή την εφαρμογή της Σύμβασης ή εξ' εφαρμογής της, το Ταμείο ή ο Ανάδοχος καταβάλλουν κάθε προσπάθεια για τη φιλική επίλυση τους, σύμφωνα, με τους κανόνες της καλής πίστης και των χρηστών συναλλακτικών ηθών. Κάθε τροποποίηση των όρων της Σύμβασης είναι έγκυρη και δεσμευτική εφόσον γίνεται εγγράφως. Για την επίλυση διαφορών, επικρατέστερα στοιχεία και κατά σειρά προτεραιότητας είναι τα ακόλουθα: η Σύμβαση, η Διακήρυξη, η Απόφαση Κατακύρωσης, το Πρακτικό της Επιτροπής Διενέργειας και η Προσφορά του Αναδόχου. Για κάθε διαφορά που δεν είναι δυνατό να επιλυθεί σύμφωνα με τα παραπάνω οριζόμενα, αρμόδια θα είναι τα δικαστήρια που εδρεύουν στην Αθήνα.

Αυτά συμφώνησαν, συνομολόγησαν και συναποδέχθηκαν τα συμβαλλόμενα μέρη και προς απόδειξη αυτών συντάχθηκε αυτή η Σύμβαση, η οποία αφού διαβάστηκε και βεβαιώθηκε, από τα συμβαλλόμενα μέρη υπεγράφη σε τέσσερα (4) νόμιμα, ισότιμα πρωτότυπα και κάθε μέρος πήρε δύο (2) εξ' αυτών.

**Για το Ταμείο**

**Για τον Ανάδοχο**

## ΠΑΡΑΡΤΗΜΑ Η΄

### ΥΠΟΔΕΙΓΜΑΤΑ ΥΠΕΥΘΥΝΩΝ ΔΗΛΩΣΕΩΝ

ΥΠΟΔΕΙΓΜΑ Ι



#### ΥΠΕΥΘΥΝΗ ΔΗΛΩΣΗ

(άρθρο 8 Ν.1599/1986)

Η ακρίβεια των στοιχείων που υποβάλλονται με αυτή τη δήλωση μπορεί να ελεγχθεί με βάση το αρχείο άλλων υπηρεσιών (άρθρο 8 παρ. 4 Ν. 1599/1986)

ΠΡΟΣ <sup>(1)</sup> :							
Ο – Η Όνομα:		Επώνυμο:					
Όνομα και Επώνυμο Πατέρα:							
Όνομα και Επώνυμο Μητέρας:							
Ημερομηνία γέννησης <sup>(2)</sup> :							
Τόπος Γέννησης:							
Αριθμός Δελτίου Ταυτότητας:			Τηλ:				
Τόπος Κατοικίας:		Οδός:		Αριθ:		TK:	
Αρ. Τηλεομοιοτύπου (Fax):			Δ/ση Ηλεκτρ. Ταχυδρομείου (Email):				

Με ατομική μου ευθύνη και γνωρίζοντας τις κυρώσεις<sup>(3)</sup>, που προβλέπονται από της διατάξεις της παρ. 6 του άρθρου 22 του Ν. 1599/1986, δηλώνω ότι μέχρι την ημέρα υποβολής της προσφοράς μου :

1. Δεν έχω καταδικασθεί με αμετάκλητη δικαστική απόφαση για κάποιο από τα ακόλουθα αδικήματα:
- α) συμμετοχή σε εγκληματική οργάνωση, όπως αυτή ορίζεται στο άρθρο 2, παράγραφος 1 της κοινής δράσης της 98/773/ΔΕΥ του Συμβουλίου,
  - β) δωροδοκία, όπως αυτή ορίζεται αντίστοιχα στο άρθρο 3 της πράξης του Συμβουλίου της 26ης Μαΐου 1997 και στο άρθρο 3, παράγραφος 1 της κοινής δράσης της 98/742/ΚΕΠΠΑ του Συμβουλίου,
  - γ) απάτη, κατά την έννοια του άρθρου 1 της σύμβασης σχετικά με την προστασία των οικονομικών συμφερόντων των Ευρωπαϊκών Κοινοτήτων,
  - δ) νομιμοποίηση εσόδων από παράνομες δραστηριότητες, όπως ορίζεται στο άρθρο 1 της Οδηγίας 91/308/ΕΟΚ του Συμβουλίου, της 10ης Ιουνίου 1991, για την πρόληψη χρησιμοποίησης του χρηματοπιστωτικού συστήματος για τη νομιμοποίηση εσόδων από παράνομες δραστηριότητες, ή για κάποιο από τα αδικήματα της υπεξαίρεσης, της απάτης, της εκβίασης, της πλαστογραφίας, της ψευδορκίας και της δόλιας χρεοκοπίας,

2. Η εταιρεία / επιχείρηση ..... την οποία νομίμως εκπροσωπώ, ως ....., :
- α) δεν έχει περιέλθει σε κατάσταση πτώχευσης, εκκαθάρισης, παύσης εργασιών, αναγκαστικής διαχείρισης ή πτωχευτικού συμβιβασμού, αναστολής εργασιών ή άλλης ανάλογης κατάστασης προβλεπόμενης από την κείμενη νομοθεσία και, επίσης, ότι δεν έχει κινηθεί σε βάρος της διαδικασία κήρυξης στην κατάσταση αυτή.
  - β) Δεν έχει διαπράξει σοβαρό επαγγελματικό παράπτωμα συναφές με το αντικείμενο του διαγωνισμού ή σε σχέση με την επαγγελματική τους ιδιότητα.
  - γ) Δεν είναι ένοχη σοβαρών ψευδών δηλώσεων κατά την παροχή των πληροφοριών που απαιτούνται κατ'

εφαρμογή του Ν. 4281/2014 ή του πδ 188/2007 ή προγενέστερης διαδικασίας ανάθεσης δημοσίων συμβάσεων και ότι δεν έχει αρνηθεί να παράσχει τις πληροφορίες αυτές.

- δ) Δεν τελεί σε αποκλεισμό από διαγωνισμούς με βάση αμετάκλητη απόφαση του Υπουργού Ανάπτυξης, κατά τα άρθρα 18, 34 και 39 του Π.Δ. 118/07 κατά την ημερομηνία υποβολής της προσφοράς.

3. Η εταιρεία / επιχείρηση ..... την οποία νομίμως εκπροσωπώ, ως ....., έχει εκπληρώσει τις υποχρεώσεις της όσον αφορά:





**ΥΠΕΥΘΥΝΗ ΔΗΛΩΣΗ**  
(άρθρο 8 Ν.1599/1986)

Η ακρίβεια των στοιχείων που υποβάλλονται με αυτή τη δήλωση μπορεί να ελεγχθεί με βάση το αρχείο άλλων υπηρεσιών  
(άρθρο 8 παρ. 4 Ν. 1599/1986)

ΠΡΟΣ <sup>(1)</sup> :							
Ο – Η Όνομα:				Επώνυμο:			
Όνομα και Επώνυμο Πατέρα:							
Όνομα και Επώνυμο Μητέρας:							
Ημερομηνία γέννησης <sup>(2)</sup> :							
Τόπος Γέννησης:							
Αριθμός Δελτίου Ταυτότητας:				Τηλ:			
Τόπος Κατοικίας:			Οδός:			Αριθ:	ΤΚ:
Αρ. Τηλεομοιοτύπου (Fax):				Δ/ση Ηλεκτρ. Ταχυδρομείου (Email):			

Με ατομική μου ευθύνη και γνωρίζοντας τις κυρώσεις<sup>(3)</sup>, που προβλέπονται από της διατάξεις της παρ. 6 του άρθρου 22 του Ν. 1599/1986, δηλώνω ότι :

- .....
- .....
1. Η χώρα καταγωγής του τελικού προϊόντος που προσφέρω είναι : .....
  2. Η εταιρεία / επιχείρηση ..... την οποία νομίμως εκπροσωπώ, ως ....., δηλώνει ότι :  
Η επιχειρηματική μονάδα κατασκευής του τελικού προϊόντος είναι η ..... και βρίσκεται ..... ανήκει δε στην ιδιοκτησία ..... [εάν η μονάδα ανήκει σε άλλον, να συμπληρωθεί ειδική υπεύθυνη δήλωση τόσο από τον προσφέροντα όσο και από τον ιδιοκτήτη της επιχειρηματικής μονάδας σύμφωνα με τις προβλέψεις της διακήρυξης.]
  3. Η εταιρεία / επιχείρηση ..... την οποία νομίμως εκπροσωπώ, ως ..... :  
Δεσμεύεται για την αποδοχή και τήρηση των προδιαγραφών του Παραρτήματος Γ' της διακήρυξης και τους όρους της σύμβασης.
  4. Η εταιρεία / επιχείρηση ..... την οποία νομίμως εκπροσωπώ, ως ..... :  
Δεσμεύεται να καταθέσει στα δικαιολογητικά κατακύρωσης περιγραφή του τεχνικού εξοπλισμού της επιχείρησης και των μέτρων ποιότητας που λαμβάνονται. [εάν η μονάδα ανήκει σε άλλον, να συμπληρωθεί ειδική υπεύθυνη δήλωση τόσο από τον προσφέροντα όσο και από τον ιδιοκτήτη της επιχειρηματικής μονάδας σύμφωνα με τις προβλέψεις της διακήρυξης.]

(4)

20

Ημερομηνία:

Ο – Η Δηλ.

(Υπογραφή)

- (1) Αναγράφεται από τον ενδιαφερόμενο πολίτη ή Αρχή ή η Υπηρεσία του δημόσιου τομέα, που απευθύνεται η αίτηση.
- (2) Αναγράφεται ολογράφως.
- (3) «Όποιος εν γνώσει του δηλώνει ψευδή γεγονότα ή αρνείται ή αποκρύπτει τα αληθινά με έγγραφη υπεύθυνη δήλωση του άρθρου 8 τιμωρείται με φυλάκιση τουλάχιστον τριών μηνών. Εάν ο υπαίτιος αυτών των πράξεων σκόπευε να προσπορίσει στον εαυτόν του ή σε άλλον περιουσιακό όφελος βλάπτοντας τρίτον ή σκόπευε να βλάψει άλλον, τιμωρείται με κάθειρξη μέχρι 10 ετών.
- (4) Σε περίπτωση ανεπάρκειας χώρου η δήλωση συνεχίζεται στην πίσω όψη της και υπογράφεται από τον δηλούντα ή την δηλούσα.